

JVC



COMPACT COMPONENT SYSTEM SYSTEME DE COMPOSANTS COMPACT

FS-X1/FS-X3

Consists of CA-FSX1 and SP-FSX1 Consists of CA-FSX1 and SP-FSX1
Se compose de CA-FSX3 et SP-FSX3 Se compose de CA-FSX3 et SP-FSX3

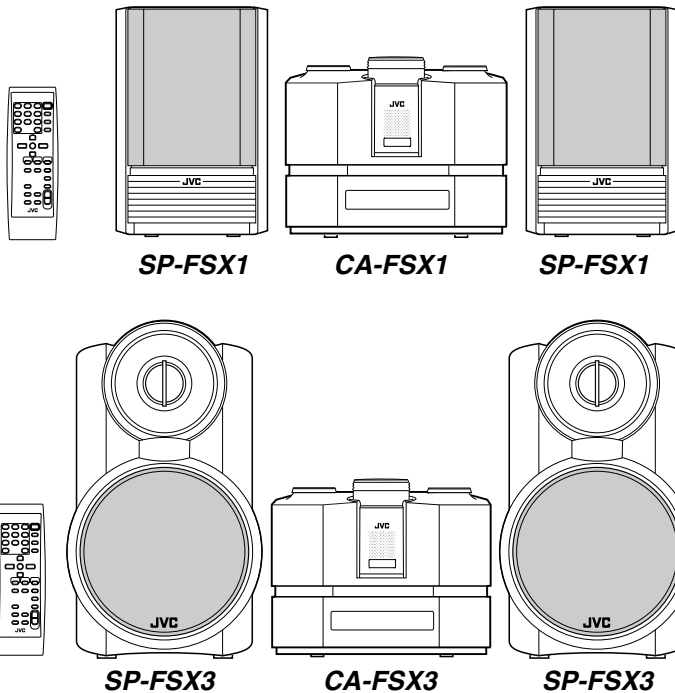

COMPACT
disc
DIGITAL AUDIO

INSTRUCTIONS MANUEL D'INSTRUCTIONS

For Customer Use:

Enter below the Model No. and Serial No. which are located either on the rear, bottom or side of the cabinet. Retain this information for future reference.

Model No. _____



Serial No. _____

LVT1040-002A

[C]

Warnings, Cautions and Others / Mises en garde, précautions et indications diverses

(For U.S.A)

	CAUTION RISK OF ELECTRIC SHOCK DO NOT OPEN	
CAUTION: TO REDUCE THE RISK OF ELECTRIC SHOCK DO NOT REMOVE COVER (OR BACK) NO USER SERVICEABLE PARTS INSIDE REFER SERVICING TO QUALIFIED SERVICE PERSONNEL.		



The lightning flash with arrowhead symbol, within an equilateral triangle is intended to alert the user to the presence of uninsulated "dangerous voltage" within the product's enclosure that may be of sufficient magnitude to constitute a risk of electric shock to persons.



The exclamation point within an equilateral triangle is intended to alert the user to the presence of important operating and maintenance (servicing) instructions in the literature accompanying the appliance.

WARNING: TO REDUCE THE RISK OF FIRE OR ELECTRIC SHOCK, DO NOT EXPOSE THIS APPLIANCE TO RAIN OR MOISTURE.

Note to CATV system installer:

This reminder is provided to call the CATV system installer's attention to section 820-40 of the NEC which provides guidelines for proper grounding and, in particular, specifies that the cable ground shall be connected to the grounding system of the building, as close to the point of cable entry as practical.

INFORMATION (FOR U.S.A.)

This equipment has been tested and found to comply with the limits for a Class B digital device, pursuant to Part 15 of the FCC Rules. These limits are designed to provide reasonable protection against harmful interference in a residential installation. This equipment generates, uses, and can radiate radio frequency energy and, if not installed and used in accordance with the instructions, may cause harmful interference to radio communications. However, there is no guarantee that interference will not occur in a particular installation. If this equipment does cause harmful interference to radio or television reception, which can be determined by turning the equipment off and on, the user is encouraged to try to correct the interference by one or more of the following measures:

- Reorient or relocate the receiving antenna.
- Increase the separation between the equipment and receiver.
- Connect the equipment into an outlet on a circuit different from that to which the receiver is connected.
- Consult the dealer or an experienced radio/TV technician for help.

For Canada/pour le Canada

CAUTION: TO PREVENT ELECTRIC SHOCK, MATCH WIDE BLADE OF PLUG TO WIDE SLOT, FULLY INSERT.

PRECAUTION: POUR EVITER LES CHOCS ELECTRIQUES, INTRODUIRE LA LAME LA PLUS LARGE DE LA FICHE DANS LA BORNE CORRESPONDANTE DE LA PRISE ET POUSSER JUSQU'AU FOND

For Canada/pour Le Canada

THIS DIGITAL APPARATUS DOES NOT EXCEED THE CLASS B LIMITS FOR RADIO NOISE EMISSIONS FROM DIGITAL APPARATUS AS SET OUT IN THE INTERFERENCE-CAUSING EQUIPMENT STANDARD ENTITLED "DIGITAL APPARATUS," ICES-003 OF THE DEPARTMENT OF COMMUNICATIONS.

CET APPAREIL NUMERIQUE RESPECTE LES LIMITES DE BRUITS RADIOELECTRIQUES APPLICABLES AUX APPAREILS NUMERIQUES DE CLASSE B PRESCRITES DANS LA NORME SUR LE MATERIEL BROUILLEUR: "APPAREILS NUMERIQUES", NMB-003 EDICTEE PAR LE MINISTRE DES COMMUNICATIONS.

1. CLASS 1 LASER PRODUCT
2. **CAUTION:** Invisible laser radiation when open and interlock failed or defeated. Avoid direct exposure to beam.
3. **CAUTION:** Do not open the top cover. There are no user serviceable parts inside the unit; leave all servicing to qualified service personnel.

CAUTION

To reduce the risk of electrical shocks, fire, etc.:

1. Do not remove screws, covers or cabinet.
2. Do not expose this appliance to rain or moisture.

1. PRODUIT LASER CLASSE 1
2. **ATTENTION:** Radiation laser invisible quand l'appareil est ouvert ou que le verrouillage est en panne ou désactivé. Eviter une exposition directe au rayon.
3. **ATTENTION:** Ne pas ouvrir le couvercle du dessus. Il n'y a aucune pièce utilisable à l'intérieur. Laisser à un personnel qualifié le soin de réparer votre appareil.

ATTENTION

Afin d'éviter tout risque d'électrocution, d'incendie, etc.:

1. Ne pas enlever les vis ni les panneaux et ne pas ouvrir le coffret de l'appareil.
2. Ne pas exposer l'appareil à la pluie ni à l'humidité.

Caution —STANDBY/ON button!

Disconnect the main plug to shut the power off completely. The STANDBY/ON  button in any position does not disconnect the main line. The power can be remote controlled.

- When the unit is on standby, the STANDBY/ON indicator lights red.
- When the unit is turned on, the STANDBY/ON indicator lights green.

Attention — Touche STANDBY/ON

Déconnecter la fiche de secteur pour couper complètement le courant. La touche STANDBY/ON  ne coupe jamais complètement la ligne de secteur, quelle que soit sa position. Le courant peut être télécommandé.

- Quand l'appareil est en mode de veille, le témoin STANDBY/ON est allumé en rouge.
- Quand l'appareil est sous tension, le témoin STANDBY/ON est allumé en vert.

CAUTION

1. Do not block the ventilation openings or holes. (If the ventilation openings or holes are blocked by a newspaper or cloth, etc., the heat may not be able to get out.)
2. Do not place any naked flame sources, such as lighted candles, on the apparatus.
3. When discarding batteries, environmental problems must be considered and local rules or laws governing the disposal of these batteries must be followed strictly.
4. Do not expose this apparatus to rain, moisture, dripping or splashing and that no objects filled with liquids, such as vases, shall be placed on the apparatus.

ATTENTION

1. Ne bloquez pas les orifices ou les trous de ventilation. (Si les orifices ou les trous de ventilation sont bloqués par un journal un tissu, etc., la chaleur peut ne pas être évacuée correctement de l'appareil.)
2. Ne placez aucune source de flamme nue, telle qu'une bougie, sur l'appareil.
3. Lors de la mise au rebut des piles, veuillez prendre en considération les problèmes de l'environnement et suivre strictement les règles et, les lois locales sur la mise au rebut des piles.
4. N'exposez pas cet appareil à la pluie, à l'humidité, à un égouttement ou à des éclaboussures et ne placez pas des objets remplis de liquide, tels qu'un vase, sur l'appareil.

CAUTION

■ About the Internal Cooling Fan

This unit includes an internal cooling fan, so as to allow for high-power operation within a small space.

This fan comes on when the sound level is set high, and may also come on even at low sound levels if the internal temperature rises. To ensure effective fan operation, please leave at least 15cm (5-15/16") clearance between the rear of the unit and the wall, and at least 1cm (7/16") clearance on each side of the unit.

Caution: Proper Ventilation

To avoid risk of electric shock and fire, and to prevent damage, locate the apparatus as follows:

- 1 Front:
No obstructions and open spacing.
- 2 Sides/ Top/ Back:
No obstructions should be placed in the areas shown by the dimensions below.
- 3 Bottom:
Place on the level surface. Maintain an adequate air path for ventilation by placing on a stand with a height of 10 cm (3-15/16") or more.

ATTENTION

■ A propos du ventilateur de refroidissement interne

Cet appareil est équipé d'un ventilateur de refroidissement interne afin de permettre un fonctionnement à haute puissance dans un espace limité.

Ce ventilateur se met en marche quand le niveau sonore est élevé et peut aussi se déclencher même à un niveau bas si la température interne augmente. Pour garantir un fonctionnement effectif du ventilateur, veuillez laisser un espace libre de 15 cm au moins entre l'arrière de l'appareil et le mur, et de 1 cm au moins de chaque côté de l'appareil.

Attention: Aération correcte

Pour prévenir tout risque de décharge électrique ou d'incendie et éviter toute détérioration, installez l'appareil de la manière suivante:

- 1 Avant:
Bien dégagé de tout objet.
- 2 Côtés/dessus/dessous:
Assurez-vous que rien ne bloque les espaces indiqués sur le schéma ci-dessous.
- 3 Dessous:
Posez l'appareil sur une surface plane et horizontale. Veillez à ce que sa ventilation correcte puisse se faire en le plaçant sur un support d'au moins dix centimètres de hauteur.

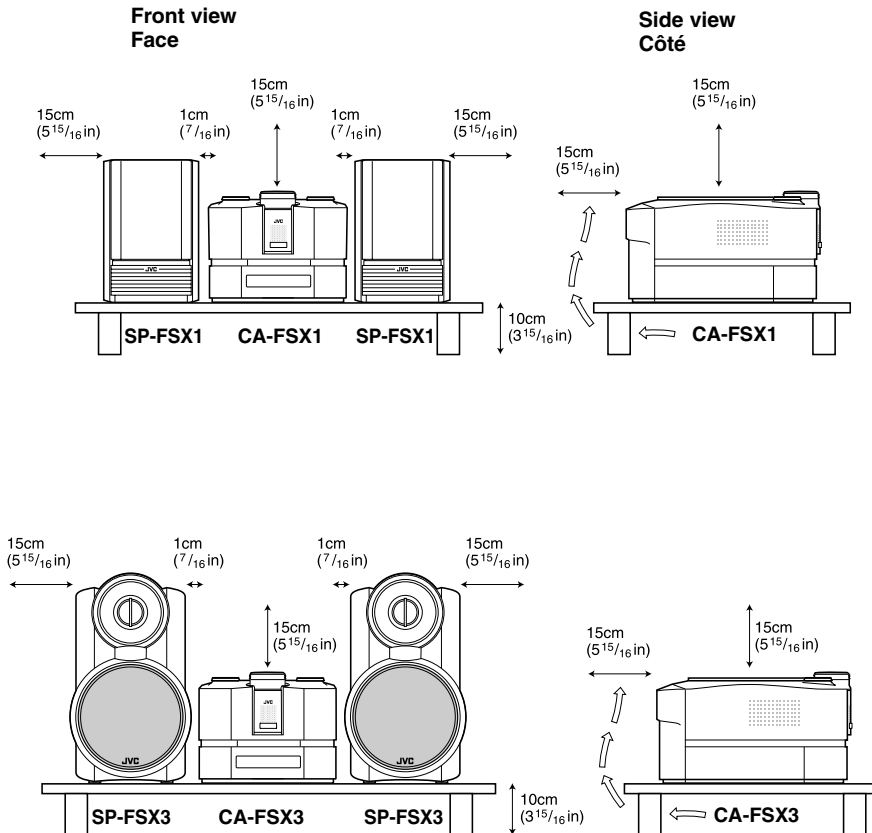

Table des matières

Introduction	3
Caractéristiques	3
Structure du mode d'emploi	3
AVERTISSEMENTS	3
AVERTISSEMENTS IMPORTANTS	3
Pour commencer.....	4
Accessoires	4
Comment installer les piles dans la télécommande.....	4
Utilisation de la télécommande	4
Raccordement de l'antenne FM	5
Raccordement de l'antenne AM.....	6
Raccordement des haut-parleurs (SP-FSX1/SP-FSX3)	7
Dépose des grilles de haut-parleurs (SP-FSX1).....	8
Raccordement d'un haut-parleur d'extrêmes graves.....	8
Raccordement d'appareils externes.....	8
Raccordement d'un enregistreur MD (sortie numérique)	9
COMPU PLAY	9
MISE SOUS TENSION AUTOMATIQUE	9
Les fonctions de base	10
Mise sous et hors tension	10
Changement de source	10
Réglage de la luminosité (DIMMER - chaîne sous tension).....	11
Mode économie d'énergie (DIMMER - chaîne hors tension).....	11
Réglage du volume.....	11
Arrêt du son (FADE MUTING).....	11
Renforcement des basses (Hyper basses actives Pro.)	11
Contrôle de la tonalité (BASS/TREBLE)	12
Mise hors tension automatique (A.P.off)	12
Saisie des chiffres avec la télécommande (pavé numérique).....	12
Utilisation du tuner	13
Recherche d'un émetteur.....	13
Présélection des émetteurs	14
Changement du mode de réception FM	14
Coupure des battements (Réception AM)	14
Utilisation du lecteur CD	15
Introduction d'un CD	15
Retrait d'un CD	16
Utilisation de base du Lecteur CD - Lecture normale.....	16
Programmation de l'ordre de lecture des plages - Lecture des programmes	16
Lecture en ordre quelconque	17
Répétition des plages.....	18
VERROUILLAGE DU PORTILLON DE CD	18
Utilisation d'appareils externes.....	19
Utilisation d'appareils externes.....	19
Modifier le nom de l'équipement.....	19
Enregistrement d'une source du système sur des équipements externes	20
Réglage du niveau d'entrée	20
Utilisation des minuteries	21
Mise à l'heure de l'horloge	21
Affichage de l'heure (DISPLAY)	22
Correction de l'horloge	22

Table des matières

Réglage de la minuterie Bonjour.....	22
Réglage de la minuterie Bonsoir	25
Priorité de la minuterie	25
Dépistage des défaillances	26
Entretien - Divers	27
Caractéristiques	28

Introduction

Merci d'avoir fait l'acquisition du système de composants compact de JVC.

Nous espérons qu'elle représentera un atout supplémentaire pour votre foyer et qu'elle vous enchantera des années durant. Veuillez cependant lire attentivement le présent manuel d'utilisation avant de la faire fonctionner.

Vous y trouverez toutes les informations nécessaires pour installer et utiliser la chaîne.

Si vous avez des questions auxquelles le manuel ne fournit pas de réponse, veuillez prendre contact avec votre revendeur.

Caractéristiques

Vous trouverez néanmoins ci-dessous une explication de certaines des fonctions qui rendent votre chaîne si puissante et si simple à utiliser.

- Les commandes et les opérations ont été revues pour les rendre plus faciles encore, vous laissant juste le plaisir de la musique.
 - Grâce à la fonction **COMPU PLAY** de JVC, vous pouvez mettre la chaîne sous tension et démarrer automatiquement la radio ou le lecteur CD en activant une seule touche.
- La chaîne est dotée d'un circuit AHB (Hyper basses actives) lequel reproduit fidèlement les sons en basse fréquence.
- Possibilité de présélectionner jusqu'à 45 émetteurs (30 FM et 15 AM) en plus des fonctions de réglage automatique et manuel.
- Les nombreuses options du lecteur CD comprennent la lecture répétée, la lecture en ordre quelconque (aléatoire) et la lecture programmée.
- Fonctions de minuterie: minuterie Bonjour et Bonsoir. En plus de CD, FM, AM et LINE la minuterie dispose de 10 mélodies au choix.
- Vous pouvez également raccorder différents appareils externes comme un lecteur MD.
- Le système ne peut lire les CD-R et les CD-RW qu'une fois qu'ils ont été **finalisés**.
- Vous pouvez lire vos CD-R et CD-RW originaux enregistrés au format CD Musique. (Toutefois, la lecture peut ne pas être possible en raison de leurs caractéristiques ou de l'état de l'enregistrement.)



Structure du mode d'emploi

- Des informations de base identiques pour de nombreuses fonctions différentes – par exemple, le réglage du volume – sont traitées dans le chapitre. 'Les fonctions de base', et elles ne sont pas répétées pour chaque fonction.
- Les noms des touches/des commandes et les messages affichés sont indiqués entièrement en lettres majuscules : par ex. FM/AM, "CD NO DISC" (Pas de disque).
- Les fonctions de la chaîne sont écrites avec une lettre majuscule initiale uniquement : par ex. Lecture Normale.

Utilisez la table des matières pour rechercher toute information requise.

Nous avons pris du plaisir à réaliser ce manuel pour vous et nous espérons qu'il vous aidera à apprécier les nombreuses fonctions que comprend votre chaîne.

AVERTISSEMENTS

- **NE JAMAIS RIEN PLACER SUR LE PORTILLON DU COMPARTIMENT DE CD. SI VOUS FAITES FONCTIONNER LA CHAÎNE AVEC UN OBJET SUR LE PORTILLON DE CD VOUS RISQUEZ DE L'ENDOMMAGE LORSQUE VOUS ESSAIEREZ DE L'OUVRIR.**
- **NE JAMAIS RETIRER LE PORTILLON DU COMPARTIMENT DE CD. VOUS RISQUEZ D'ÊTRE SÉRIEUSEMENT BLESSÉ SI VOUS FAITES FONCTIONNER LA CHAÎNE SANS LE PORTILLON.**

AVERTISSEMENTS IMPORTANTS

1 Installation des appareils

- Choisissez une surface plane, horizontale, sèche, dans un endroit ni trop chaud ni trop froid. (Entre 5°C et 35°C ou entre 41°F et 95°F.)
- Laissez une distance suffisante entre la chaîne et un téléviseur.
- N'utilisez jamais la chaîne dans un endroit soumis à des vibrations.

2 Cordon d'alimentation

- Ne manipulez jamais le cordon d'alimentation avec les mains humides!
- La chaîne consomme toujours un certain courant tant que le cordon d'alimentation est branché à la prise secteur.
- Débranchez toujours l'appareil de la prise secteur en tirant sur la fiche et non sur le cordon d'alimentation.

3 Mauvais fonctionnement, etc.

- Aucun élément interne n'est accessible à l'utilisateur. En cas de mauvais fonctionnement de la chaîne, débranchez le cordon d'alimentation et contactez votre revendeur.
- N'introduisez jamais d'objets métalliques dans l'appareil.
- Ne mettez pas la main entre le volet du CD et le corps principal de l'appareil pendant la fermeture du volet du CD.

Pour commencer

Accessoires

Vérifiez si tous les éléments suivants, fournis avec la chaîne, sont inclus.

- Cordon d'alimentation (1)
- Antenne cadre AM (1)
- Télécommande (1)
- Piles (2)
- Cordons électriques du haut-parleur (2)

Si l'un de ces éléments fait défaut, veuillez contacter immédiatement votre revendeur.

Comment installer les piles dans la télécommande

Faites correspondre la polarité des piles (+ et -) avec les indications + et - de leur logement.

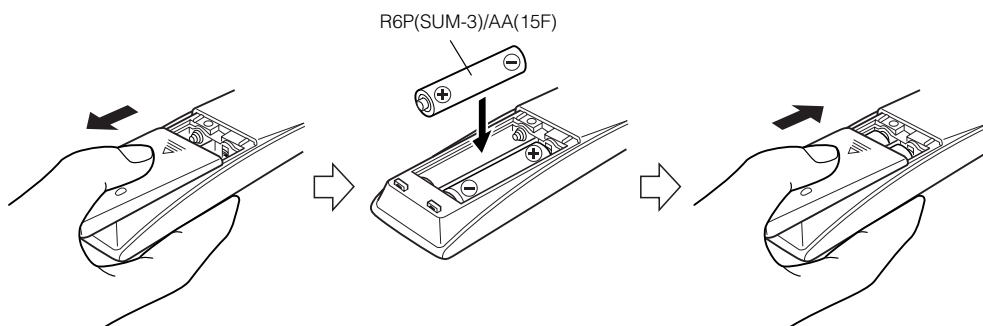

ATTENTION :

• **Toujours manipuler les piles correctement.**

- Pour éviter que les piles coulent ou explosent :
 - Retirez les piles de la télécommande si elle ne doit pas servir pendant un certain temps.
 - Lorsque les piles doivent être remplacées, remplacez-les toutes les deux en même temps.
 - N'utilisez jamais une pile neuve avec une pile usée.
 - Ne mélangez pas des piles de types différents.

Utilisation de la télécommande

La télécommande permet d'utiliser la plupart des fonctions de la chaîne jusqu'à une distance d'environ 7 m. Dirigez la télécommande vers le capteur situé sur la face avant de la chaîne.

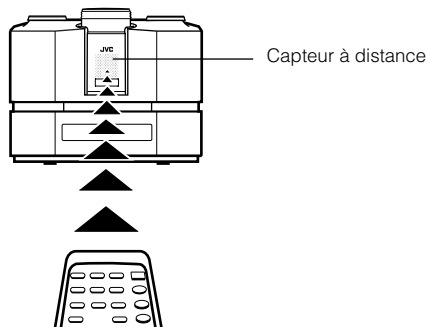

ATTENTION :

- Effectuez tous les raccordements avant de brancher la chaîne dans une prise secteur.

Raccordement de l'antenne FM

Dos de l'appareil (CA-FSX1/CA-FSX3)

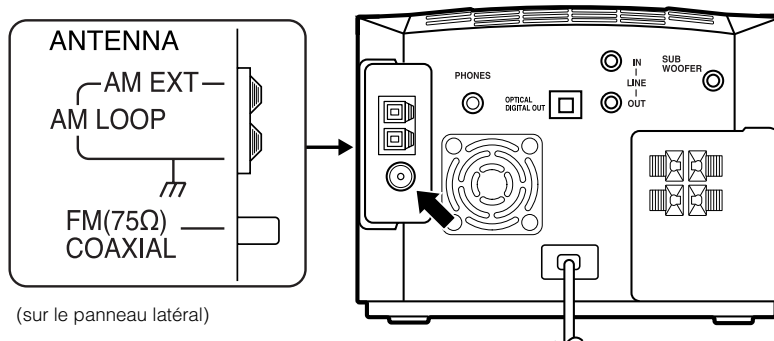

(sur le panneau latéral)

Utilisation du fil d'antenne fourni

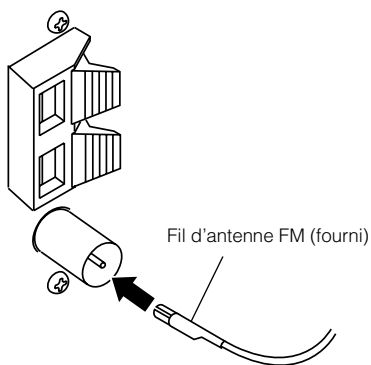

- Fixez l'antenne bien en place jusqu'à ce que la réception soit optimale.

Si la réception est mauvaise, branchez une antenne extérieure.

Utilisation du raccord de type coaxial (en option)

Une antenne de 75 Ohms avec un raccord de type coaxial doit être raccordée à la borne FM COAXIAL de 75 Ohms.

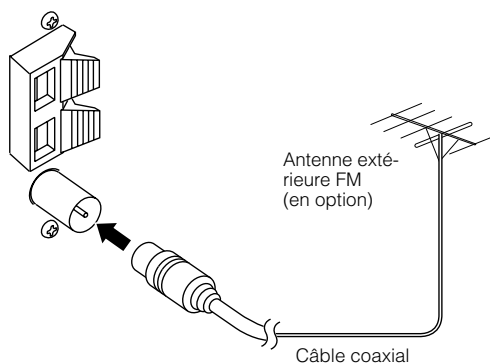

Remarque

- Avant de fixer les fils d'un câble coaxial de 75 ohms (du genre avec un fil rond allant vers une antenne extérieure), débranchez le fil d'antenne FM fourni.

Raccordement de l'antenne AM

Dos de l'appareil (CA-FSX1/CA-FSX3)

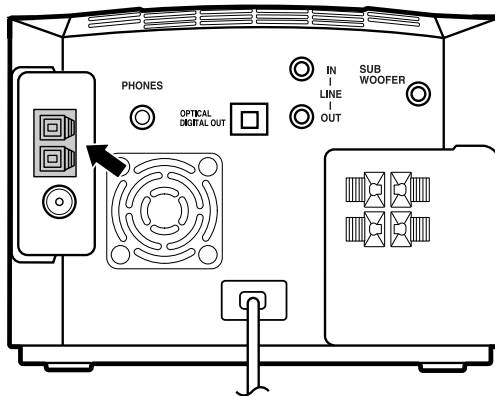

Antenne cadre AM (fourni)

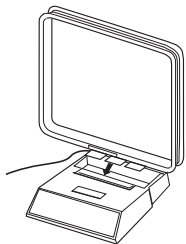

Fixez le cadre de l'antenne AM à son socle en enfonçant les taquets dans les fentes d'insertion prévues sur le socle.

Fil simple couvert du vinyle à l'extérieur (en option)

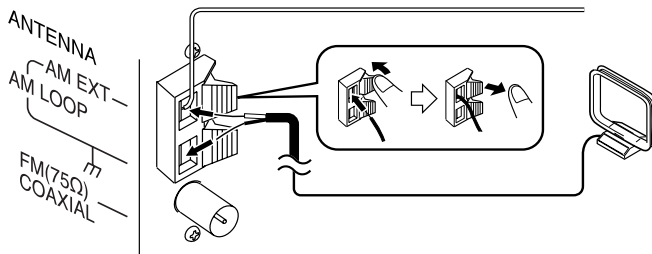

Tournez le cadre de sorte à obtenir la meilleure réception possible.

Remarques

- Si l'antenne cadre AM est couverte du vinyle, déposez du vinyle tournant comme indiqué dans l'illustration.
- Vérifiez que les conducteurs de l'antenne ne touchent pas aux autres bornes, au cordon de raccordement, ni au cordon d'alimentation. Ceci peut causer une réception mauvaise.
- Si la réception est mauvaise, branchez le fil simple couvert du vinyle à la borne AM EXT. (Maintenez l'antenne cadre AM raccordée.)



Raccordement des haut-parleurs (SP-FSX1/SP-FSX3)

Les haut-parleurs sont exclusivement pour cet appareil. L'utilisation avec les autres appareils se peut les endommager.

Branchez les fils de haut-parleurs aux bornes de la chaîne et aux bornes de haut-parleurs.

- Ouvrez la borne de haut-parleur pour y bloquer le fil du haut-parleur.
- Branchez le fil noir sur la borne (-), le fil blanc sur la borne (+).

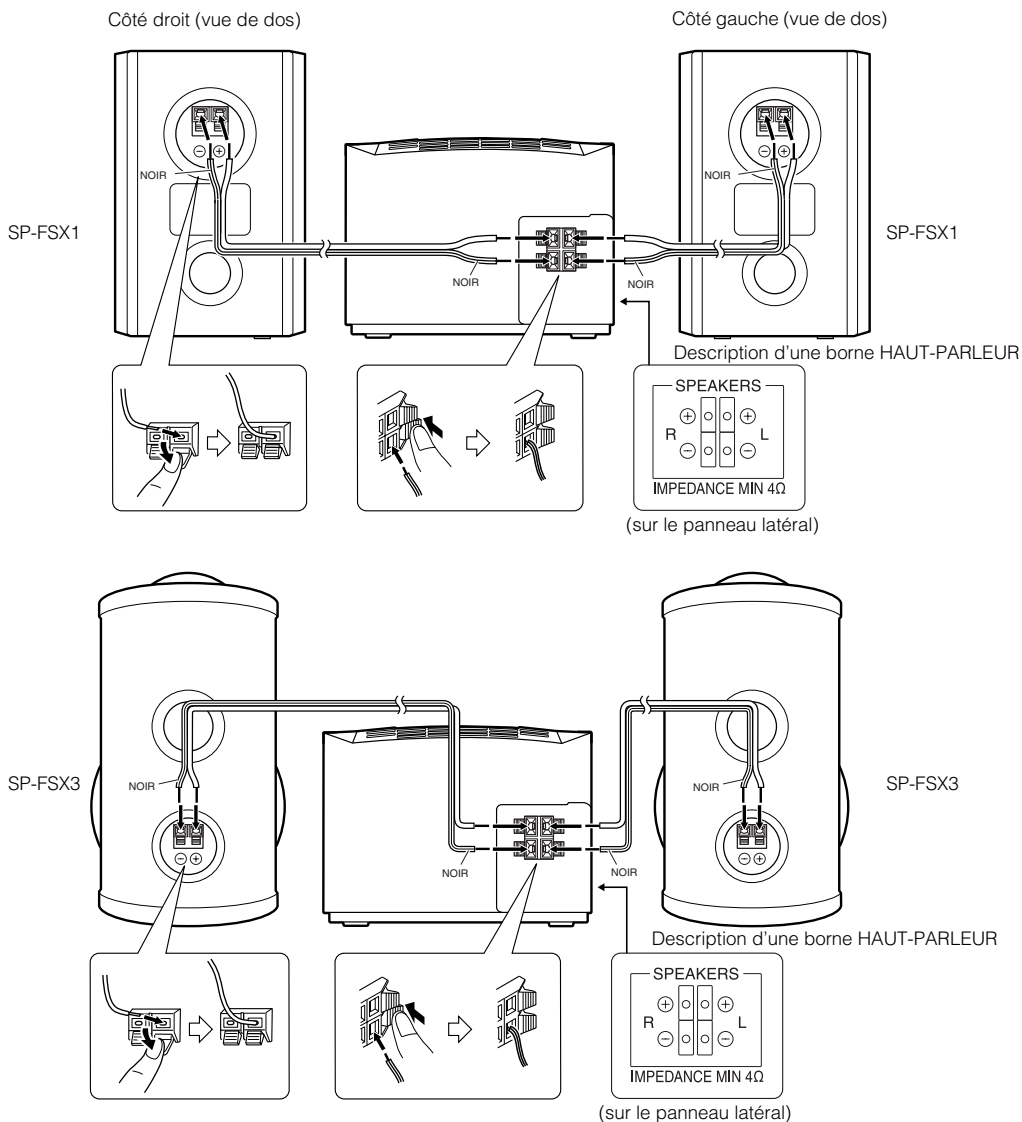

Remarques

- Comme les deux haut-parleurs sont identiques vous pouvez brancher l'un ou l'autre à gauche ou à droite.
- Ne raccordez pas d'enceintes autres que celles-ci car la différence d'impédance de charge risque de provoquer des dysfonctionnements sur la chaîne.
- N'utilisez pas les enceintes fournies avec la chaîne en parallèle avec d'autres haut-parleurs.

ATTENTION :

- Les haut-parleurs risquent de perturber les couleurs d'un téléviseur situé trop près. Dans ce cas, éloignez les haut-parleurs du téléviseur.

Pour commencer

Dépose des grilles de haut-parleurs (SP-FSX1)

Les grilles de haut-parleurs sont amovibles.

Pour les déposer :

1. Tirez le fond vers vous avec les doigts.
2. Tirez alement le haut de la grille vers vous.

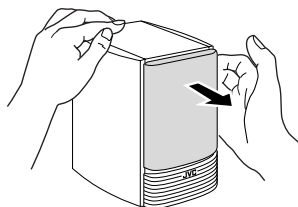

Pour remettre les grilles :

Fixez les grilles de haut-parleurs comme indiqué sur le schéma.

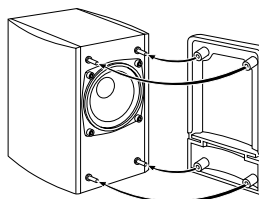

Raccordement d'un haut-parleur d'extrêmes graves

Raccordez le cordon de signal (en option) entre la borne SUBWOOFER de la chaîne et la borne d'entrée du caisson de grave périphérique. (Les détails du raccordement sont indiqués dans le mode d'emploi de l'équipement périphérique.)

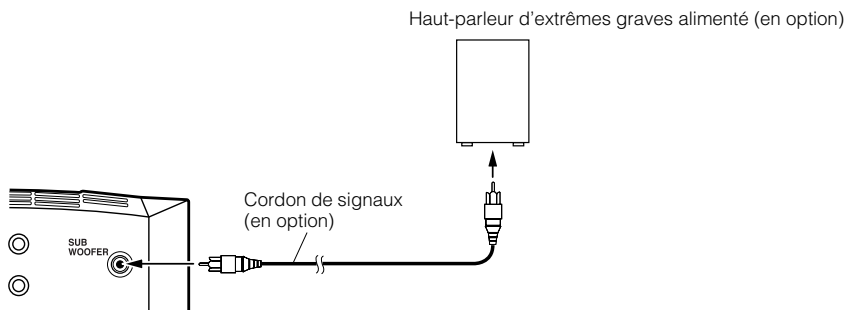

Raccordement d'appareils externes

Raccordez les cordons de signaux (en option) entre les bornes LINE IN/OUT de la chaîne et les bornes de sortie/d'entrée d'un lecteur MD ou d'une platine à cassettes externe, etc. (Les détails du raccordement sont indiqués dans le mode d'emploi de l'équipement périphérique.)

Vous pouvez alors écouter la source externe par la chaîne ou enregistrer le lecteur CD ou la radio de la chaîne sur un appareil externe.

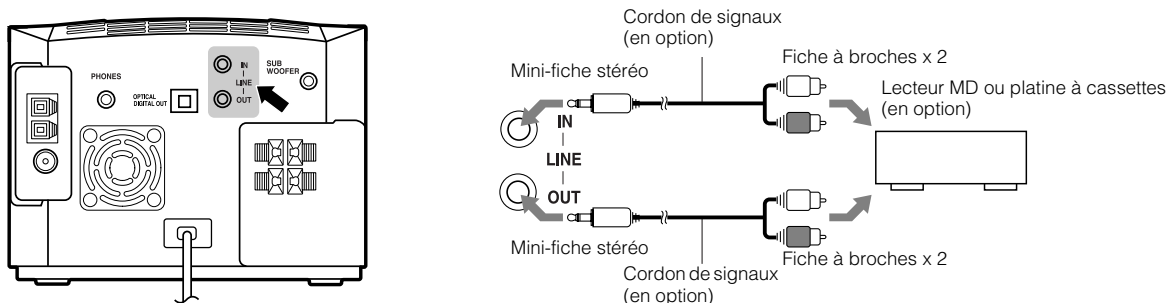

Raccordement d'un enregistreur MD (sortie numérique)

Débranchez la protection et raccordez un cordon optico-numérique (en option) entre la borne OPTICAL DIGITAL OUT de la chaîne et la borne d'entrée de l'enregistreur MD, etc.

Vous pouvez enregistrer le signal de sortie numérique du lecteur CD de la chaîne sur un enregistreur MD, etc.

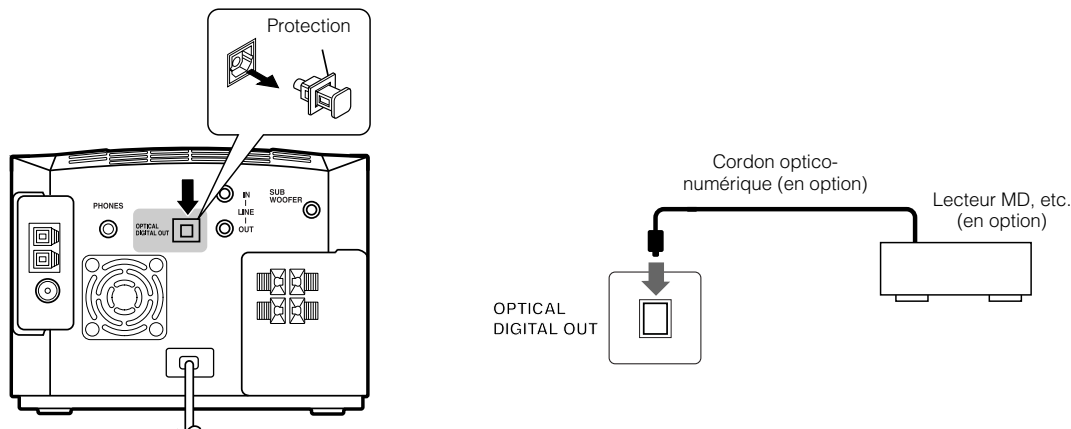

COMPU PLAY

La fonction COMPU PLAY de JVC permet de commander les fonctions les plus utilisées de la chaîne à l'aide d'une seule touche. Les opérations à une seule touche permettent d'écouter un CD, d'allumer la radio, ou d'écouter des appareils externes en appuyant simplement sur la touche de lecture correspondant à cette fonction. La pression d'une seule touche met l'appareil sous tension pour vous et démarre la fonction demandée. Si la chaîne n'est pas prête (pas de CD dans le tiroir), elle se met malgré tout en marche pour vous permettre d'introduire un CD.

Le fonctionnement des opérations à une seule touche est expliqué pour chaque cas dans le chapitre qui traite de la fonction correspondante.

Les touches COMPU PLAY sont:

Sur la télécommande

- Touche CD ►/||
- Touche FM/AM
- Touche LINE

MISE SOUS TENSION AUTOMATIQUE

La chaîne est automatiquement sous tension à l'opération suivante.

- Lorsque vous appuyez sur la touche ▲ CD de la chaîne ou sur la touche CD DOOR ▲ de la télécommande, l'appareil se met automatiquement sous tension ; le portillon du logement de CD s'ouvre pour permettre le chargement d'un disque. Ceci n'active cependant pas la fonction CD. Quand il est ouvert le portillon de CD se ferme automatiquement si vous éteignez la chaîne à partir de la touche STANDBY/ON 0/I.

Les fonctions de base

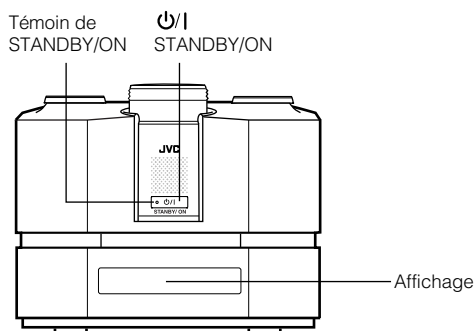
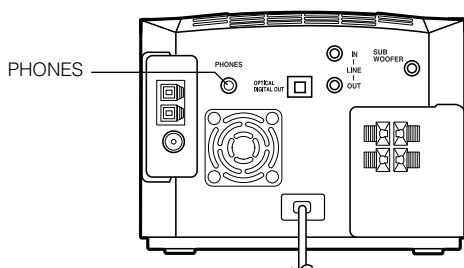
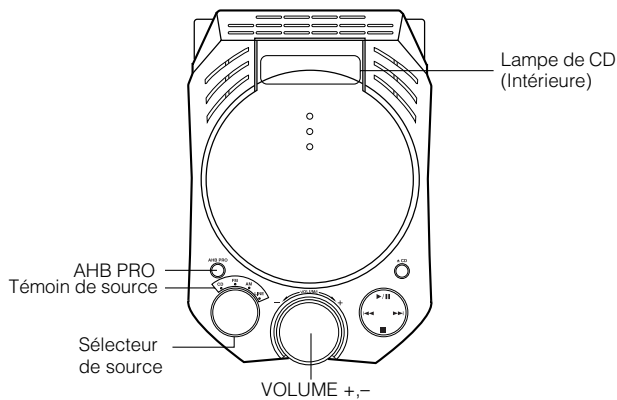
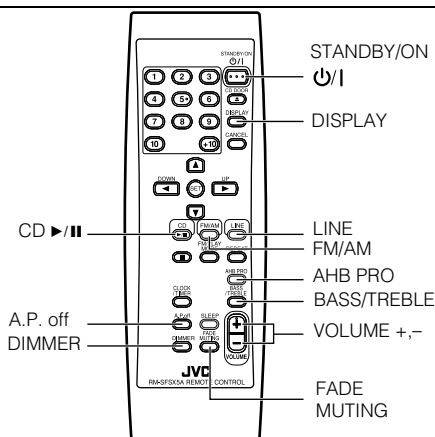

Mise sous et hors tension

Mise sous tension de la chaîne

Appuyez sur la touche **STANDBY/ON** $\text{\textcircled{I}}$.

L'affichage s'éclaire et "HELLO" s'affiche une fois. La diode **verte** du témoin STANDBY/ON s'allume.

La chaîne se met en marche, prête à continuer dans le mode où elle se trouvait lors de sa dernière mise hors tension.

- Ainsi, si vous écoutiez un CD en dernier lieu, vous êtes prêt pour écouter à nouveau un CD, mais vous pouvez changer pour toute autre source si vous le souhaitez.
- Si vous écoutiez le tuner, le dernier émetteur sélectionné revient automatiquement.

Mise hors tension de la chaîne

Réappuyez sur la touche **STANDBY/ON** $\text{\textcircled{I}}$.

Le message "SEE YOU" apparaît et l'affichage s'éteint; seule l'heure reste éclairée. La diode **rouge** du témoin STANDBY/ON s'allume.

- La chaîne consomme toujours un peu de courant même si elle est éteinte (en mode de veille ou Standby).
- Pour mettre complètement la chaîne hors tension, débranchez le cordon d'alimentation secteur de la prise de courant. Lorsque vous débranchez le cordon, l'horloge indique AM 12:00.

Changement de source

La chaîne dispose des quatre sources sonores CD, FM, AM et LINE. Sélectionnez la source que vous souhaitez écouter. Si par exemple vous voulez écouter un disque sélectionnez la source "CD".

Sur la chaîne

Actionnez le sélecteur de la source que vous souhaitez écouter.

Quand vous tournez le sélecteur dans le sens horaire ou dans le sens antihoraire, les sources sonores défilent comme suit : CD \leftrightarrow FM \leftrightarrow AM \leftrightarrow LINE

La source sonore sélectionnée apparaît à l'écran et son témoin lumineux s'allume.

Sur la télécommande

$\text{\textcircled{CD}}$: Appuyez sur la touche CD \blacktriangleright /|| pour sélectionner la source "CD".

Vous pouvez dès lors écouter le CD chargé dans l'appareil.

$\text{\textcircled{FM/AM}}$: Appuyez sur la touche FM/AM pour sélectionner la source "FM" ou "AM".

Vous pouvez dès lors écouter la radio FM ou AM.

$\text{\textcircled{LINE}}$: Appuyez sur la touche LINE pour sélectionner la source "LINE".

Vous pouvez dès lors écouter de la musique à partir d'un équipement périphérique.

Réglage de la luminosité (DIMMER - chaîne sous tension)

Vous pouvez régler la luminosité de l'affichage.

Lors de la mise sous tension de la chaîne

Lorsque la chaîne est sous tension, appuyez sur la touche DIMMER de la télécommande pour modifier la luminosité comme suit :

DIMMER OFF → DIMMER 1 → DIMMER 2 → (retour au début)

DIMMER OFF : Clair

DIMMER 1 : Sombre (la lampe CD aussi est sombre.)

DIMMER 2 : Plus sombre (la lampe CD s'éteint.)

Mode économie d'énergie (DIMMER - chaîne hors tension)

Le mode économie d'énergie permet d'économiser l'électricité lorsque la chaîne est en mode de veille (Standby).

A chaque pression de la touche DIMMER de la télécommande l'affichage alterne entre :

DISPLAY ON ↔ DISPLAY OFF

Pour permettre le mode économie d'énergie vous devez régler sur "DISPLAY OFF".

L'affichage et la lampe CD s'éteignent complètement pour économiser l'électricité.

Pour restaurer le mode normal, remettre l'affichage sur "DISPLAY ON".

L'indicateur d'horloge (⌚) et l'horloge s'affichent.

Réglage du volume

Pour augmenter le volume à partir de la chaîne tournez la commande du VOLUME dans le sens horaire, pour diminuer le volume tournez la commande dans le sens antihoraire.

Pour augmenter le volume à partir de la télécommande appuyez sur la touche VOLUME +, pour diminuer le volume appuyez sur la touche VOLUME -.

VOLUME 15

Vous pouvez régler le niveau du volume entre 0 et 50.

Pour une écoute en privé

Raccordez un casque d'écoute à la prise PHONES. Dans ce cas, aucun son ne sort par les haut-parleurs.

Mettez toujours le volume sur le niveau minimum avant de brancher ou d'utiliser un casque d'écoute.

ATTENTION :

• NE JAMAIS mettre l'appareil hors de tension avec avoir au préalable réglé la commande de VOLUME sur le niveau haut. Un éclat de son soudain risquerait en effet d'endommager votre ouïe, les haut-parleurs et/ou le casque d'écoute.

NE PAS OUBLIER ne pouvez pas régler le niveau du volume lorsque la chaîne est en mode d'attente.

Arrêt du son (FADE MUTING)

Vous pouvez couper la sortie en activant une seule touche.

Pour couper le son de sortie, appuyez sur la touche FADE MUTING de la télécommande. L'indication "FADE MUTING" clignote, le son s'estompe progressivement jusqu'à zéro.



Pour remettre le son, réappuyez sur la touche FADE MUTING. Le niveau d'origine du son sera ainsi rétabli.

Remarques

- Si vous réglez le volume l'estompage du son (réduction à 0) est abandonné.
- La coupure du son n'est pas annulée avec la touche FADE MUTING si la touche AHB PRO ou la touche BASS/TREBLE sont activées en mode de coupure du son. Pour rétablir le volume il faudra alors utiliser la commande VOLUME de la chaîne ou la touche VOLUME +/- de la télécommande.

Renforcement des basses (Hyper basses actives Pro.)

Vous pouvez renforcer les graves pour garder un son plein et riche à faible volume. (Ceci ne s'applique pas aux écouteurs.)

Pour activer l'effet, appuyez sur la touche AHB PRO de la chaîne ou de la télécommande.

"AHB PRO ON" s'affiche et le témoin touche "BASS" s'allume.

Pour annuler l'effet, réappuyez sur la touche AHB PRO. "AHB PRO OFF" s'affiche et le témoin touche "BASS" s'éteint.

Contrôle de la tonalité (BASS/TREBLE)

Vous pouvez contrôler la tonalité en modifiant les graves (basses fréquences) et les aigus (hautes fréquences).

Sur la télécommande

1 Appuyez sur la touche BASS/TREBLE.

A chaque pression de la touche le contrôle de tonalité change de la manière suivante :

BASS → TREBLE → Affichage Normal → (retour au début)

2 Appuyez sur la touche VOLUME + ou - pendant que "BASS" ou "TREBLE" est affiché pour régler le niveau des graves ou des aigus.

Le niveau se règle sur une gamme comprise entre -5 et +5. (0: pas d'effet)

BASS +3
TREBLE -5

3 Appuyez sur la touche BASS/TREBLE jusqu'à ce que l'affichage d'origine soit rétablit.

L'affichage d'origine se rétablit également au bout de cinq secondes.

Mise hors tension automatique (A.P.off)

La chaîne s'éteint automatiquement si aucun signal n'est émis pendant plus de trois minutes. Cette fonction est valable en mode "CD", mais pas en mode "FM", "AM" ou "LINE".

Pour activer la fonction de mise hors tension automatique (Lorsque la chaîne est en mode "CD")

1 Appuyez sur la touche A.P.off de la télécommande pour faire apparaître l'affichage "A.P.off SET".

L'indication "A.P.off" s'allume alors dans la fenêtre.

A.P.off
A.P.off SET

- A chaque pression de la touche l'affichage se modifie comme suit.

A.P.off SET ↔ A.P.off STOP

L'indication "A.P.off" clignote si aucun signal n'est détecté.

Aucun signal détecté :

Source CD: Le disque est arrêté ou aucun disque n'est chargé dans la chaîne.

Si aucun signal n'est détecté, "A.P.off 20 sec" (plus que 20 secondes avant les trois minutes imparties) s'affiche. Le compte à rebours commence, au terme duquel la chaîne se met en mode de veille (Standby).

- Lorsqu'un disque est écouté, l'indication "A.P.off" arrête de clignoter et reste allumée.
- Le compte à rebours de trois minutes est rétabli et reprend quand vous appuyez sur une touche ou tournez la commande du VOLUME.

Pour désactiver la fonction de mise hors tension automatique

Si la chaîne est en mode "CD", appuyez sur la touche A.P.off de la télécommande pour faire apparaître l'affichage "A.P.off STOP".

L'indication "A.P.off" s'éteint.

Saisie des chiffres avec la télécommande (pavé numérique)

Pour saisir les numéros de stations radio présélectionnées, de rappel des stations présélectionnées, pour sélectionner un numéro de plage ou pour programmer les plages de lecture d'un CD, vous utiliserez le pavé numérique de la télécommande.

Voici comment saisir les chiffres à partir du pavé numérique.

Exemples:

- Pour saisir le chiffre 5, appuyez sur 5.
- Pour saisir le chiffre 10, appuyez sur 10.
- Pour saisir le chiffre 15, appuyez sur +10 puis sur 5.
- Pour saisir le chiffre 20, appuyez sur +10 puis sur 10.
- Pour saisir le chiffre 25, appuyez sur +10, sur +10, puis sur 5.

Utilisation du tuner

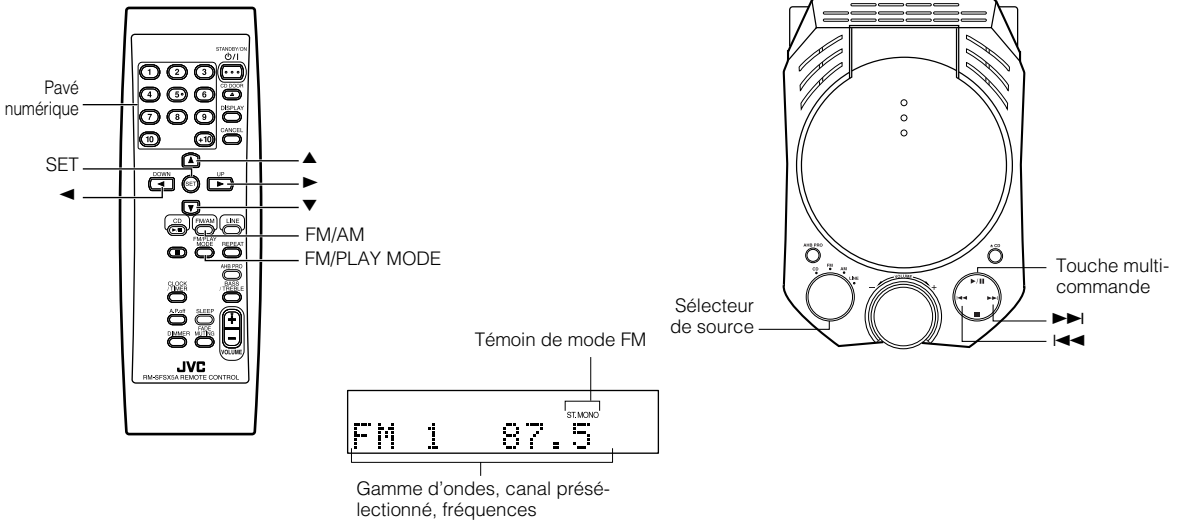

* Lorsque la chaîne est en pleine lecture, les autres fonctions sont aussi affichées.
 Pour plus de simplicité, nous ne montrons ici que les fonctions décrites dans ce chapitre.

Vous pouvez écouter les émetteurs en FM et AM. La syntonisation peut se faire manuellement, automatiquement ou par présélections.

- Avant d'écouter la radio :
 - Vérifiez si les deux antennes FM et AM sont correctement branchées. (Voir pages 5 et 6).

Commande de la radio par une seule touche

Appuyez sur la touche FM/AM sur la télécommande pour que la radio diffuse automatiquement le dernier émetteur écouté.

- Vous pouvez passer de n'importe quelle source à la radio en appuyant simplement sur la touche FM/AM.

Recherche d'un émetteur

1 Appuyez sur la touche FM/AM.

L'onde et la fréquence du dernier émetteur sélectionné s'affichent.

(Si le dernier émetteur avait été sélectionné par son numéro de présélection, ce numéro apparaît en premier.) Chaque fois que vous appuyez sur la touche, la bande change entre FM et AM.

- Vous pouvez également sélectionner les bandes de fréquence en tournant le sélecteur de source.

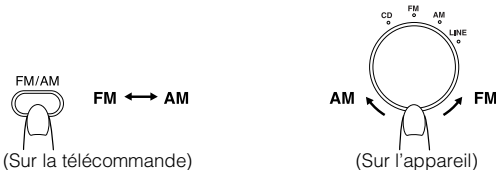

2 Sélectionnez un émetteur en utilisant une des méthodes suivantes.

● Réglage manuel

Appuyez sur la touche ►► ou ◄◄ de la chaîne ou sur la touche ▲ ou ▼ de la télécommande pour parcourir les fréquences jusqu'à ce que vous atteigniez l'émetteur souhaité.

OU

● Réglage automatique

Maintenez enfoncée la touche ►► ou ◄◄ de la chaîne ou la touche ▲ ou ▼ de la télécommande pendant au moins une seconde pour augmenter ou diminuer automatiquement les fréquences jusqu'à ce qu'un émetteur soit localisé.

OU

● Recherche des présélections à l'aide de la télécommande (Possible uniquement après la présélection des émetteurs)

Sélectionnez le numéro de présélection souhaité à l'aide des touches ► ou ◄ de la télécommande. L'affichage indique la bande et la fréquence du numéro présélectionné.

- Vous pouvez également sélectionner le numéro présélectionné à l'aide du pavé numérique. Voir "Saisie des chiffres avec la télécommande" page 12. (ex. Appuyez sur +10, puis sur 2 pour rentrer le chiffre 12.)

Exemple:

Appuyez sur la touche ► jusqu'à ce que le numéro de présélection "2" apparaisse.

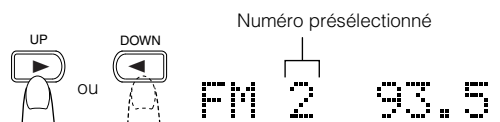

Présélection des émetteurs

Vous pouvez ainsi présélectionner jusqu'à 30 émetteurs FM et jusqu'à 15 émetteurs AM.

Remarque

- Certains numéros de présélections peuvent avoir été programmés à l'usine pour tester les fréquences avant la livraison de l'appareil. Il ne s'agit pas d'un problème de fonctionnement. Vous pouvez mémoriser les émetteurs que vous souhaitez en utilisant une des méthodes de présélection décrites ci-dessous.

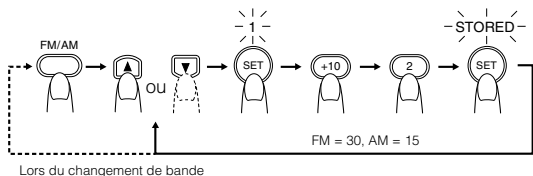

Sur la télécommande

1 Sélectionnez une bande de fréquences en appuyant sur la touche FM/AM.

2 Appuyez sur la touche ▲ ou ▼ pour localiser un émetteur.

3 Appuyez sur la touche SET.

Le numéro présélectionné "1" clignote pendant 5 secondes. L'indication "SET" clignotera pendant 5 secondes. Procédez à l'opération suivante dans les 5 secondes qui suivent. Lorsque, après 5 secondes, l'affichage réglé au Point 2 réapparaît, réappuyez sur la touche SET.

4 Pour sélectionner le numéro présélectionné appuyez sur le chiffre du pavé numérique ou sur la touche ► ou ◀ dans les 5 secondes qui suivent.

Exemple:

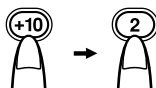

FM12 103.5

5 Appuyez sur la touche SET dans les 5 secondes qui suivent.

"STORED" ("Memorisé") s'inscrit sur l'affichage et après 2 secondes, l'affichage de la fréquence de l'émission réapparaît.

6 Répétez les opérations Point 1 à 5 pour chaque émetteur à mémoriser avec un numéro de présélection.

Pour changer les émetteurs présélectionnés, répétez les opérations indiquées ci-dessus.

ATTENTION :

- Si l'appareil est débranché ou en cas de panne de courant, les émetteurs présélectionnés seront effacés après environ 24 heures. Dans ce cas, vous devrez à nouveau les présélectionner.

Changement du mode de réception FM

Lorsque vous écoutez une émission FM, le témoin "ST." s'allume et vous pouvez alors entendre les effets stéréo.

Si la réception d'une émission FM stéréo est difficile à capter ou bruyante, vous pouvez sélectionner le mode monaural. La réception s'améliore mais vous perdez l'effet stéréo. Le mode FM AUTO est utile aussi pour supprimer les interférences statiques entre les stations émettrices.

Pour passer en mode monaural pendant une réception en FM, appuyez sur la touche FM/PLAY MODE de la télécommande jusqu'à ce que "FM MONO" s'affiche. L'indication "MONO" s'allume.

A chaque pression de la touche FM/PLAY MODE l'affichage commute entre "FM AUTO" et "FM MONO".



FM AUTO ↔ FM MONO

Pour rétablir l'effet stéréo, appuyez sur la touche FM/PLAY MODE de la télécommande jusqu'à ce que "FM AUTO" s'affiche. L'indication "MONO" s'éteint et le témoin "ST." s'allume.

Coupure des battements (Réception AM)

Commutez sur le mode BEAT CUT pour réduire les bruits de battement.

A chaque pression de la touche FM/PLAY MODE pendant une réception AM, le mode de coupure de battements se modifie comme suit.

BEAT CUT 1 → BEAT CUT 2 → BEAT CUT 3 → BEAT CUT 4 → (retour au début)



Réglez sur la position de faibles battements.

- Cette position diffère selon la station AM écoutée.

Remarque

- La sensibilité d'émission en AM se modifie en tournant l'antenne à cadre AM. Tournez l'antenne jusqu'à ce que la réception soit optimale.

Utilisation du lecteur CD

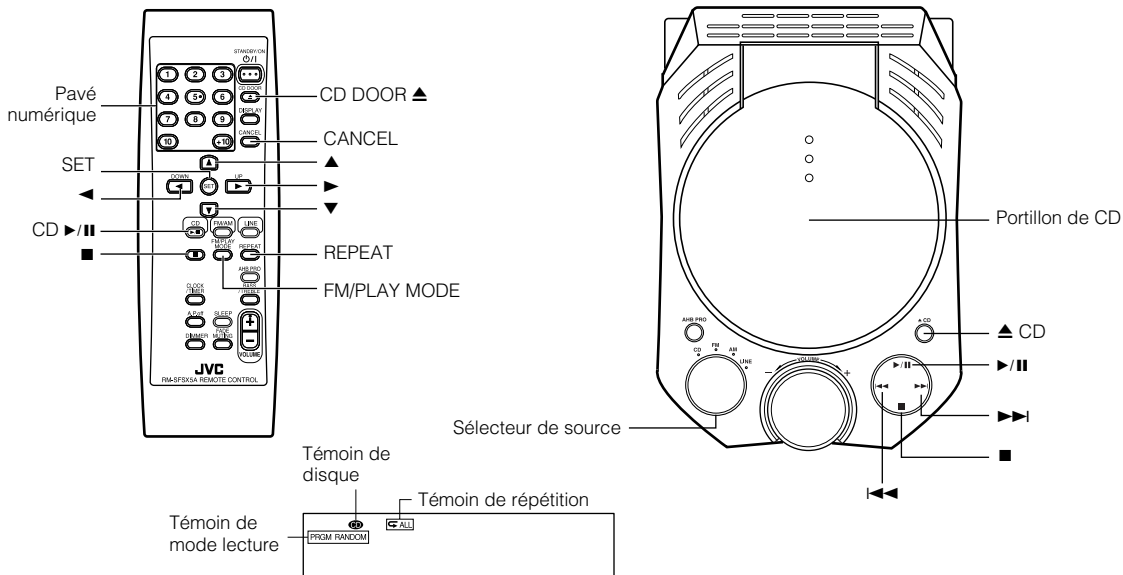

* Lorsque la chaîne est en pleine lecture, les autres fonctions sont aussi affichées. Pour une meilleure compréhension cependant, nous ne montrons ici que les points décrits dans ce chapitre.

Vous pouvez utiliser les fonctions de lecture normale, de lecture en ordre quelconque (aléatoire), de lecture programmée ou de lecture répétée. La lecture répétée permet de répéter toutes les plages ou juste une plage du disque compact.

Vous trouverez ci-dessous l'essentiel de ce que vous devez savoir sur la lecture d'un CD pour localiser les différentes plages qu'il comporte.

Cet appareil est conçu exclusivement pour la lecture des CD portant les labels suivants.

- Disque compact audio numérique
- Disque compact audio numérique enregistrable (CD-R)
- Disque compact audio numérique réenregistrable (CD-RW)

Lors de la lecture d'un CD-R ou d'un CD-RW

Vous pouvez lire les CD-R et les CD-RW enregistrés au format CD musique. (Si les données précédemment enregistrées sont d'un format différent il faut toutes les effacer avant de pouvoir réenregistrer sur le disque.)

- Les CD-R et les CD-RW se lisent comme les CD.
- La lecture de certains CD-R ou CD-RW peut ne pas être possible sur l'appareil en raison de leurs caractéristiques, parce qu'ils sont endommagés ou souillés, ou si la lentille du lecteur est sale.
- Le facteur de réflexion d'un CD-RW est inférieur à celui d'un CD, de sorte qu'il faudra peut-être plus de temps pour que la lecture du CD-RW commence.
- Cet appareil ne permet pas l'écoute des disques enregistrés ou réenregistrés au format MP3.

Le moyen le plus rapide pour écouter un CD est d'appuyer sur la touche unique

- Appuyez sur la touche CD ►/|| de la télécommande.
- Cet appareil se met automatiquement sous tension et si un disque est inséré la lecture commence à partir de la première plage.
- S'il n'y a pas de CD dans le tiroir de disque, le message "CD NO DISC" s'affiche et le lecteur CD reste en mode d'arrêt.

Introduction d'un CD

- 1** Sélectionnez la source "CD" à l'aide du sélecteur de l'appareil.
- 2** Appuyez sur la touche ▲CD de l'appareil ou sur la touche CD DOOR ▲ de la télécommande.
Le portillon de CD s'ouvre.
- 3** Posez un disque dans le tiroir, avec les inscriptions tournées vers le haut, comme indiqué ci-dessous. Appuyez sur le centre du CD jusqu'à ce que vous entendiez un déclic.

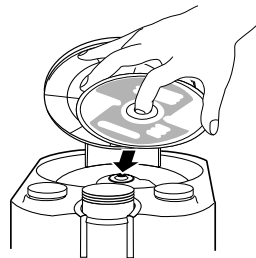

- 4** Pour fermer le portillon de CD ré appuyez sur la touche ▲ CD CD de la chaîne ou sur la touche CD DOOR ▲ de la télécommande. "CD DOOR CLOSE" s'affiche et l'indication, "CD READING" apparaît dans la fenêtre. Le témoin de disque (●) s'allume aussi dans l'affichage.

- Pour fermer le portillon de CD et entamer la lecture du disque, vous pouvez simplement appuyer sur la touche ►/|| de l'appareil ou sur la touche CD ►/|| de la télécommande.
- Vous pouvez y placer un CD de 8 cm sans adaptateur.
- Si le lecteur ne parvient pas à lire correctement le CD (par exemple, parce qu'il est griffé), le message "CD CAN'T PLAY" apparaît sur l'affichage.

Utilisation du lecteur CD

- ❑ Vous pouvez insérer un CD dans le tiroir tout en écoutant une autre source.
 - Témoin de mode lecture.

ATTENTION :

- **NE JAMAIS essayer de refermer le couvercle supérieur à la main car vous risqueriez de l'endommager.**

Retrait d'un CD

Sortir le CD comme illustré ci-dessous.

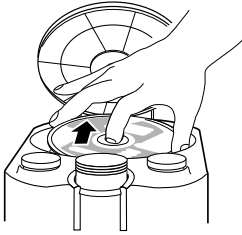

Utilisation de base du Lecteur CD - Lecture normale

Lecture d'un CD

- 1** Sélectionnez la source "CD".
- 2** Placez un CD dans le tiroir.
- 3** Appuyez sur la touche ►/II de l'appareil ou sur la touche CD ►/II de la télécommande.

La lecture de la première plage du CD commence.



- Le lecteur CD s'arrête automatiquement après la lecture de la dernière plage du disque.

Pour arrêter la lecture du CD, appuyez sur la touche ■. Les informations suivantes s'affichent pour le CD.



Pour arrêter la lecture et retirer le CD, appuyez sur la touche ▲CD de l'appareil ou sur la touche CD DOOR ▲. Le temps de lecture clignote sur l'affichage CD door.

Pour mettre en pause, appuyez sur la touche CD ►/II de l'appareil ou sur la touche CD ►/II de la télécommande. Le temps de lecture clignote sur l'affichage.

Pour annuler le mode pause, appuyez de nouveau sur la même touche. La lecture reprend là où elle s'était arrêtée.

Sélection d'une plage ou d'un passage de celle-ci

Pendant la lecture

Pour sélectionner une piste appuyez sur la touche ►► ou ◀◀ de l'appareil ou sur la touche ► ou ◀ de la télécommande.

- La lecture de la plage choisie commence.
- Appuyez sur la touche ►► (ou ►) pour passer au début de la plage suivante.
- Appuyez sur la touche ◀◀ (ou ◀) pour revenir au début de la plage en cours de lecture. Appuyez deux fois rapidement sur la touche pour revenir au début de la plage précédente.
- Lorsque vous appuyez continuellement sur la touche ► ou ◀ de la télécommande, l'appareil passe les plages les unes à la suite des autres.
- Pour sélectionner une piste appuyez sur les touches du pavé numérique. (Voir page 12).

En mode d'arrêt

- Appuyez sur la touche ►► ou ◀◀ (ou bien ► ou ◀) pour sauter une piste.
- Maintenez enfoncée la touche ►► ou ◀◀ (ou bien ► ou ◀) pour sauter plusieurs pistes en continu.

Recherche de passage

Pour trouver rapidement un passage sur la piste que vous écoutez, actionnez l'avance ou le recul rapides en maintenant enfoncée la touche ►► ou ◀◀ de l'appareil ou la touche ▲ ou ▼ de la télécommande.

Programmation de l'ordre de lecture des plages - Lecture des programmes

Vous pouvez programmer jusqu'à 32 plages dans n'importe quel ordre, y compris plusieurs fois les mêmes plages.

- ❑ Vous ne pouvez effectuer une programmation que si le lecteur CD est à l'arrêt.

Sur la télécommande

- 1** Placez un CD dans le tiroir.
- 2** Appuyez sur la touche CD ►/II.
- 3** Appuyez sur la touche ■ pour arrêter le disque CD.
- 4** Appuyez sur la touche FM/PLAY MODE jusqu'à ce que "CD PROGRAM" s'affiche.

Le système se met en mode de lecture des programmes et l'indication "PRGM" s'allume.

A chaque pression de la touche le mode de lecture se modifie comme suit :

CD PROGRAM → CD RANDOM → CD NORMAL → (retour au début)

PRGM
CD PROGRAM

↓ (Après quelques secondes)

PRGM
CD -- PRGM. --

- Si une plage est déjà programmée, le numéro de la plage et le numéro présélectionné pour la dernière plage programmée s'affichent.

5 Appuyez sur les touches du pavé numérique pour saisir le numéro de plage à programmer (Voir page 12).

Si rien n'a été programmé jusque là, les programmes seront numérotés à partir de "1".

Exemple:

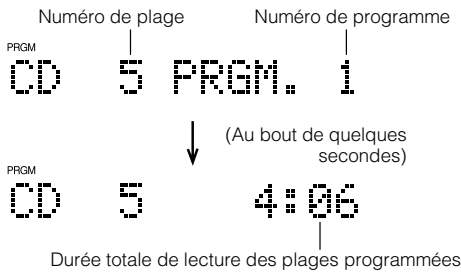

- Pour annuler la dernière entrée appuyez sur la touche CANCEL.

6 Répétez l'étape 5 pour programmer les autres plages.

Vous pouvez visualiser le temps de lecture total des plages programmées sur l'affichage.

7 Appuyez sur la touche CD ►/||.

Le lecteur commence à lire les plages dans l'ordre où vous les avez programmées.

La lecture du CD s'arrête lorsque toutes les plages programmées ont été écoutées.

- Vous pouvez aussi appuyer sur la touche ►/|| de l'appareil.
- Pendant l'écoute vous pouvez passer directement à une plage précise du programme en appuyant sur la touche ► ou ◀ de la télécommande ou sur la touche ►►| ou ◀◀ de l'appareil.
- Pendant l'écoute, vous pouvez effectuer une recherche en maintenant enfoncée la touche ►►| ou ◀◀ de l'appareil ou la touche ▲ ou ▼ de la télécommande.
- Pour arrêter la lecture, appuyez sur la touche ■.

Pour confirmer la programmation des plages lorsque le lecteur CD est arrêté, appuyez chaque fois sur la touche ► ou sur la touche ◀ les plages composant le programme s'afficheront successivement dans l'ordre programmé.

Pour effacer toutes les plages programmées, passez en mode d'arrêt et maintenez la touche CANCEL enfoncée jusqu'à ce que l'indication d'effacement terminé "ALL CLEAR!" s'affiche.

Vous pouvez également effacer les plages programmées et libérer le mode lecture de programme en ouvrant le portillon de CD ou en coupant l'alimentation électrique.

Pour sortir du mode programme une fois alors que le lecteur de CD est arrêté appuyez sur la touche FM/PLAY MODE jusqu'à ce que "CD NORMAL" s'affiche. (L'indication "PRGM" s'éteint.)

Pour revenir au mode programme appuyez sur la touche FM/PLAY MODE jusqu'à ce que "CD PROGRAM" s'affiche. (L'indication "PRGM" s'allume.)

Remarques

- Lorsque le temps total de lecture des plages programmées dépasse 1 heure et 40 minutes "--:--" s'affiche.
- Si vous essayez de programmer une 33ème plage, l'indication "MEMORY FULL" s'affiche pendant environ deux secondes.

Pour modifier le programme

Modifier le contenu du programme avec le lecteur CD à l'arrêt.

Chaque fois que vous appuyez sur la touche CANCEL, la dernière plage du programme est supprimée. Pour ajouter de nouvelles plages à la fin d'un programme répétez l'étape 5.

Lecture en ordre quelconque

Lorsque ce mode est utilisé, les plages sont lues dans un ordre totalement aléatoire.

1 En mode d'arrêt, il faut appuyer sur la touche FM/PLAY MODE de la télécommande jusqu'à ce que "CD RANDOM" s'affiche.

L'indication "RANDOM" s'éclaire dans l'affichage. A chaque pression de la touche, le mode lecture change comme suit :
CD PROGRAM → CD RANDOM → CD NORMAL → (retour au début)

2 Appuyez sur la touche CD ►/|| sur la télécommande.

Les plages sont lues dans un ordre quelconque (aléatoire). La lecture du disque s'arrête quand toutes les plages ont été écoutées.

- Vous pouvez aussi appuyer sur la touche ►/|| de l'appareil.

Pour sauter une plage pendant la lecture, appuyez sur la touche ►►| (ou ►) pour passer à la plage suivante dans le programme aléatoire. Appuyez sur la touche ◀◀ (ou ◀) pour revenir au début de la plage en cours.

Pour effectuer une recherche pendant l'écoute, maintenez enfoncée la touche ►►| (ou ▲) ou la touche ◀◀ (ou ▼).



Pour sortir du mode de lecture aléatoire arrêtez le disque et appuyez sur la touche FM/PLAY MODE jusqu'à ce que "CD NORMAL" s'affiche. (L'indication "RANDOM" s'éteint.)

Répétition des plages

Vous pouvez régler la lecture de toutes les plages ou la lecture d'une seule plage pour qu'elle se répète autant de fois que vous le souhaitez.

Pendant l'écoute ou en mode arrêt appuyez sur la touche REPEAT de la télécommande.

A chaque pression de la touche le mode répétition et son témoin se modifient comme suit.

**CD REPEAT ALL ( ALL) → CD REPEAT 1 ()
→ CD REPEAT OFF → (retour au début)**

-  **ALL:** En mode de lecture normale, répète toutes les plages.
En mode de lecture programmée, répète toutes les plages d'un programme.
En mode de lecture en ordre quelconque (aléatoire), répète toutes les plages dans un ordre quelconque.

 : Répète une plage.

Pour sortir du mode de répétition, appuyez sur la touche REPEAT jusqu'à ce que "CD REPEAT OFF" s'affiche et que le témoin de répétition disparaisse de l'affichage.

- Le mode de répétition reste affiché même lorsque vous changez le mode de lecture.

VERROUILLAGE DU PORTILLON DE CD

Vous pouvez verrouiller le portillon du compartiment CD ce qui évitera les risques d'éjection accidentelle. En dehors de l'éjection du disque les autres fonctions du lecteur restent normales.

Verrouillage du portillon

1 Eteignez l'appareil.

2 Appuyez sur la touche  et en même temps sur la touche  CD de l'appareil.

"DOOR LOCKED" s'affiche.

DOOR LOCKED

- Si vous essayez d'ouvrir le portillon de CD "DOOR LOCKED" s'affiche pour vous avertir que le verrouillage de portillon est activé.

Déverrouillage du portillon de CD

Répétez les étapes 1 et 2.

"DOOR UNLOCKED" apparaît à l'affichage.

DOOR UNLOCKED

Vous pouvez maintenant ouvrir le portillon normalement.

Remarque

- Le verrouillage de portillon de CD reste actif pendant environ 24 heures même si l'appareil est débranché. Pour ouvrir le portillon après avoir remis l'appareil sous tension, vous devez effectuer le déverrouillage.

Utilisation d'appareils externes

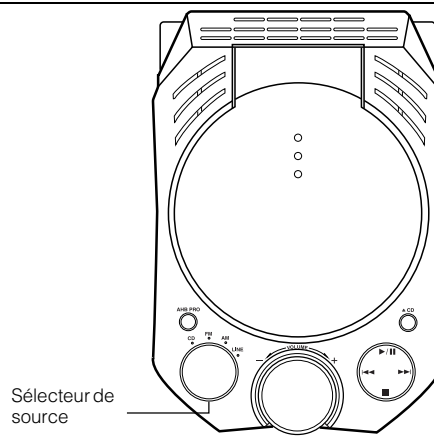
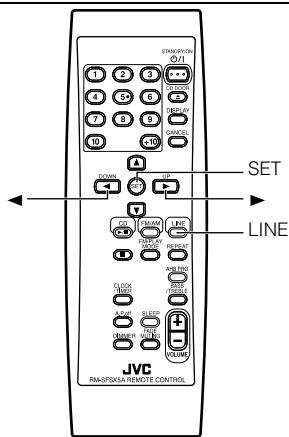

Utilisation d'appareils externes

Vous pouvez écouter les appareils périphériques tels les magnétophones MD, les lecteurs de bandes ou autres équipements auxiliaires.

- ❑ Assurez-vous tout d'abord que les appareils externes sont correctement raccordés à la chaîne. (Voir page 8).

1 Réglez la commande de VOLUME sur le minimum.

2 Appuyez sur la touche LINE de la télécommande.

"LINE" apparaît à l'affichage.

L I N E

- Vous pouvez également sélectionner "LINE" à partir du sélecteur de source de l'appareil.

3 Faites jouer l'appareil externe.

4 Réglez la commande de VOLUME sur le niveau d'écoute souhaité.

5 Si vous le souhaitez, vous pourrez activer les effets sonores suivants.

- AHB PRO (Voir page 11.)
- Tonalité (BASS/TREBLE) (Voir page 12.)

Pour quitter la source "LINE", sélectionnez une autre source. (par exemple CD).

Remarque

- Pour plus de détails sur les appareils auxiliaires, se reporter à leurs propres manuels d'utilisation.

Modifier le nom de l'équipement

Vous pouvez modifier le nom de l'équipement en fonction de ce que vous utilisez (A l'achat "LINE" est sélectionné.)

Sur la télécommande

1 Appuyez sur la touche LINE pour sélectionner la source "LINE".

2 Appuyez sur la touche LINE pendant au moins 2 secondes.

"NAME CHANGE" clignote dans la fenêtre d'affichage.

NAME CHANGE

3 Appuyez sur la touche SET pendant que "NAME CHANGE" clignote.

4 Appuyez sur la touche ► ou ◀ jusqu'à ce que le nom désiré apparaisse.

A chaque pression de la touche le nom de l'équipement est modifié comme suit :

LINE ↔ TAPE ↔ DBS ↔ VCR ↔ TV ↔

GAME ↔ (retour au début)

DBS (en anglais Direct Broadcasting Satellite - satellite de radiodiffusion directe): pour CS/BS

5 Appuyez sur la touche SET

L'ancien nom est remplacé par le nouveau.
(Si TAPE est sélectionné)

T A P E

- Le nom sélectionné apparaîtra à l'affichage quand vous réglerez sur la source "LINE".

Enregistrement d'une source du système sur des équipements externes

Vous pouvez enregistrer la source de la chaîne sur un appareil externe, comme une platine à cassettes ou un lecteur MD, raccordé aux bornes de sortie LINE OUT ou OPTICAL DIGITAL OUT de la chaîne.

- ❑ Assurez-vous tout d'abord que les appareils externes sont correctement raccordés à la chaîne. (Voir pages 8 à 9).
- ❑ Si vous enregistrez un programme en FM ou en AM utilisez la borne LINE OUT (et non la borne OPTICAL DIGITAL OUT).

1 Faites fonctionner le lecteur CD ou localisez un émetteur radio.

- ❑ Le niveau d'enregistrement n'est pas affecté par le niveau VOLUME sélectionné sur la chaîne. Il n'est pas non plus affecté par les effets sonores.

Remarque

- Pour plus de détails sur les appareils auxiliaires, se reporter à leurs propres manuels d'utilisation.

Réglage du niveau d'entrée

Lorsque vous passez à l'écoute d'un élément externe et que le son de cet élément est trop fort ou trop faible vous pourrez modifier le niveau d'entrée à partir des plots de connexion LINE IN (sans régler le volume).

Sur la télécommande

1 Mettez sur "LINE" et maintenez la touche SET enfoncée.

INPUT LEVEL1

- Le nom sélectionné pour la source de l'élément périphérique apparaîtra tel que vous l'avez modifié (Voir page 19).

2 Appuyez sur la touche ► ou ◀ pour sélectionner le niveau approprié.

- A chaque pression de la touche le niveau d'entrée alterne entre "INPUT LEVEL1" et "INPUT LEVEL2".

INPUT LEVEL2

INPUT LEVEL1: A sélectionner lorsque le son n'est pas assez fort.

INPUT LEVEL2: A sélectionner lorsque le son est trop fort.

3 Appuyez sur la touche SET pour valider le réglage.

LEVEL2 STORED

- "LEVEL2 STORED" apparaît à l'affichage.
- Le niveau d'entrée sélectionné reste en mémoire jusqu'à la prochaine modification.

Remarques

Le niveau d'entrée est trop fort.

- Si le niveau d'entrée est sur "INPUT LEVEL1" réglez-le sur "INPUT LEVEL2".
- Si le niveau d'entrée est déjà sur "INPUT LEVEL2", réglez le niveau de sortie de l'élément périphérique.

Utilisation des minuteries

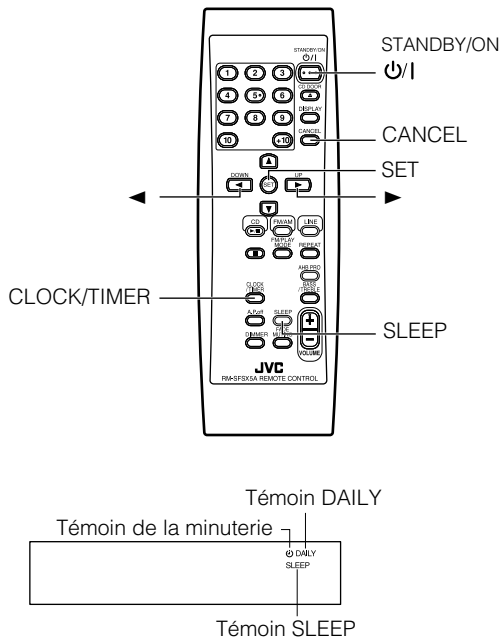

* Lorsque la chaîne est en pleine lecture, les autres fonctions sont aussi affichées. Pour une meilleure compréhension cependant, nous ne montrons ici que les points décrits dans ce chapitre.

Les minuteries vous permettent de commander automatiquement les fonctions d'écoute.

Il existe deux types de minuteries :

Minuterie de JOUR

Cette minuterie servira à vous réveiller tous les jours en musique, y compris avec des mélodies, à partir de n'importe quelle source.

Minuterie de NUIT

Vous pouvez vous endormir votre appareil sera automatiquement éteint au bout du laps de temps que vous aurez fixé.

Mise à l'heure de l'horloge

Lorsque vous branchez le cordon à la prise murale l'heure indique "AM12:00" et le témoin d'horloge (☺) clignote à l'affichage en mode veille (System éteint).

Vous pouvez régler l'heure soit avec l'appareil éteint soit avec l'appareil allumé (mais pas en mode d'économie d'énergie (Voir page 11)).

Remarques

- L'horloge doit être à l'heure pour que les minuteries puissent fonctionner correctement.
- Il se peut que l'horloge avance ou retarde d'une ou deux minutes par mois.

Sur la télécommande

1 Appuyez sur la touche CLOCK/TIMER.

Les chiffres de l'heure clignotent sur l'affichage ainsi que le témoin d'horloge (☺).



Remarque

- Si l'horloge est déjà réglée et que le témoin d'horloge (☺) ne clignote pas, appuyez sur la touche CLOCK/TIMER à plusieurs reprises jusqu'à ce que le réglage de l'horloge s'affiche.

A chaque pression de la touche CLOCK/TIMER, l'affichage est modifié comme suit.

DAILY ON?/DAILY OFF? → ON (time) → Clock setting display* → Cancelled → (retour au début)

*: Sélectionnez cet élément!

2 Appuyez sur la touche ► ou ◀ de l'appareil pour régler l'heure.

Appuyez sur la touche ► pour avancer l'heure ou sur la touche ◀ pour la retarder. Maintenez la touche enfoncée pour faire défiler les heures.

3 Appuyez sur la touche SET.

Le chiffre des minutes clignote sur l'affichage.

- Pour revenir au réglage des heures, appuyez sur la touche CANCEL.

4 Appuyez sur les touches ► ou ◀ pour régler les minutes.

5 Appuyez sur la touche SET.

“ADJUST OK!” apparaît sur l'affichage. Le témoin d'horloge (⌚) reste allumé. L'heure choisie est validée et les secondes commencent à avancer à partir de 0.

⚠ ATTENTION :

- En cas de panne d'électricité les réglages de l'horloge seront tout de suite perdus. “AM 12:00” et le témoin d'horloge (⌚) clignotent à l'affichage ; il faut régler l'heure à nouveau.

Affichage de l'heure (DISPLAY)

L'affichage peut indiquer l'heure réelle.

Pour afficher l'heure, appuyez sur la touche DISPLAY de la télécommande.

Pour revenir à l'affichage normal, ré appuyez sur la même touche.

AM 7:00

Correction de l'horloge

Corrigez les écarts de l'horloge en utilisant l'une des méthodes suivantes.

- Pour corriger l'heure l'appareil peut être éteint ou allumé.

1 Appuyez à plusieurs reprises sur la touche CLOCK/TIMER pour afficher l'horloge.

A chaque pression de la touche, l'affichage se modifie comme suit :

Exemple:

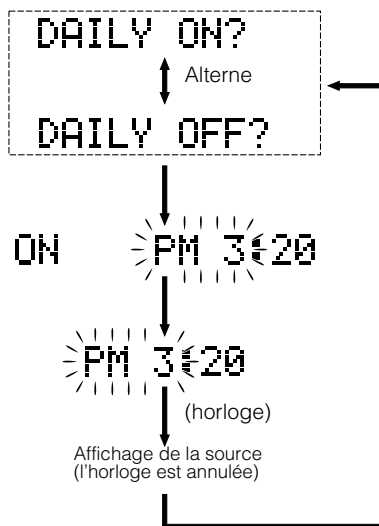

2 Effectuez les opérations 2 à 5 de “Mise à l'heure de l'horloge” pages 21 et 22.

Remarques

- Rien ne s'affiche si le système est en mode d'économie d'énergie. Appuyez sur la touche DIMMER de la télécommande pour voir l'horloge.
- Il se peut que l'horloge avance ou retarde d'une ou deux minutes par mois.
- En cas de panne d'électricité les réglages de l'horloge sont perdus, “AM12:00” clignote à l'affichage ; il faut régler l'heure à nouveau. Pour cela, reportez-vous à “Mise à l'heure de l'horloge” pages 21 et 22.

Réglage de la minuterie Bonjour

Lorsque vous avez programmé la minuterie Bonjour, celle-ci s'enclenche tous les jours à la même heure.

Le témoin de la minuterie présent sur l'affichage indique que la minuterie Bonjour est opérationnelle.

Vous pouvez régler la minuterie de JOUR soit avec l'appareil éteint soit avec l'appareil allumé (mais pas en mode d'économie d'énergie (Voir page 11)).

Remarque

- En cas d'erreur pendant le réglage de la minuterie appuyez sur la touche CANCEL de la télécommande. Si cela ne suffit pas, appuyez sur la touche CLOCK/TIMER de la télécommande à plusieurs reprises jusqu'à ce que l'affichage d'origine soit rétabli et recommencer depuis le début.

Sur la télécommande

1 Appuyez sur la touche CLOCK/TIMER à plusieurs reprises jusqu'à ce que "ON (time)" apparaisse à l'affichage.

A ce moment là, le témoin "DAILY" clignote sur l'affichage.

A chaque pression de la touche, l'affichage se modifie comme suit.

DAILY ON?/DAILY OFF? → ON (time)* → Clock setting display → Cancelled → (retour au début)

*: Sélectionnez cet élément!

L'appareil passe en mode de réglage de l'heure d'enclenchement, l'heure s'affiche et les chiffres des heures clignotent.



2 Réglage de l'heure d'enclenchement (Exemple : 10:15).

1. Appuyez sur la touche ► ou ◀ pour régler l'heure à laquelle l'appareil doit s'allumer, puis validez avec la touche SET.

Les chiffres des minutes de l'heure d'enclenchement clignotent à l'affichage.

Appuyez sur la touche ► pour avancer l'heure ou sur la touche ◀ pour la retarder.

Pour faire défiler les heures maintenez la touche enfoncée.



2. Pour régler les minutes appuyez sur la touche ► ou ◀, puis validez avec la touche SET.



Le système passe en mode d'arrêt du réglage de l'heure de désactivation et les chiffres des heures clignotent.



3 Programmation de l'heure d'extinction OFF (Exemple: PM 1:30).

Veuillez remarquer qu'il n'est pas possible de régler sur l'heure d'enclenchement.

1. Appuyez sur la touche ► ou ◀ pour régler l'heure à laquelle vous souhaitez que l'appareil soit désactivé, puis validez avec la touche SET.

Les chiffres des minutes de l'heure de désactivation clignotent.



2. Pour régler les minutes appuyez sur la touche ► ou ◀, puis validez avec la touche SET.



L'appareil passe en mode de sélection de la source musicale et "FM?" apparaît à l'affichage.



4 Sélection de la source de musique.

Appuyez sur ► ou ◀ pour sélectionner la source musicale que vous souhaitez écouter puis validez avec la touche SET.

A chaque pression de la touche ► ou ◀, l'affichage se modifie comme suit.

FM? ↔ AM? ↔ CD? ↔ LINE?* ↔ MELODY? ↔ (retour au début)

*: Si vous avez modifié le nom, c'est ce dernier qui apparaîtra (Par ex. "TAPE"). (Voir page 19.)

Les opérations qui suivent ne sont pas les mêmes selon la source sonore que vous aurez sélectionnée.

FM? : S'allume sur l'émetteur FM présélectionné.

AM? : S'allume sur l'émetteur AM présélectionné.

CD? : Lecture de la place du CD spécifié.

LINE? : Lit une source externe.

MELODY? : Sélection de l'une des 10 mélodies.

Préparation pour écouter une source externe:

Passer aux opérations suivantes selon la source musicale que vous aurez sélectionnée. L'appareil passe ensuite en mode de réglage du volume.

● Si vous avez sélectionné "FM?" ou "AM?"

Appuyez sur la touche ► ou ◀ pour sélectionner le numéro d'émetteur pré-réglé, puis validez avec la touche SET.

- Si vous avez sélectionné l'affichage "- -", c'est l'émetteur radio en cours qui sera sélectionné.

● Si vous avez sélectionné "CD?"

Appuyez sur la touche ► ou ◀ pour sélectionner le numéro de plage que vous voulez écouter, puis validez avec la touche SET.

- Si vous avez sélectionné l'affichage "- -", la lecture du disque démarrera sur la première plage.

● Si vous avez sélectionné "LINE?"

Préparez l'équipement périphérique de manière à ce qu'il s'allume à l'heure d'enclenchement que vous aurez réglée.

Pour cela, l'équipement doit être doté de la fonction minuterie.

● Si vous avez sélectionné "MELODY?"

Appuyez sur la touche ► ou ◀ pour sélectionner une des mélodies (MELODY 1-10). La mélodie sélectionnée sera jouée.

5 Réglage du volume.

Appuyez sur la touche ► ou ◀ pour régler le volume voulu (VOLUME 1-50), puis validez avec la touche SET.



6 Sélectionnez la fonction COUPURE DU SON.

Appuyez sur la touche ► ou ◀ pour sélectionner "FADE" (le son est coupé lors de la mise sous tension) ou "NOFADE" (le son n'est pas coupé).

7 Appuyez sur la touche SET.

Le réglage de la minuterie est terminé, et le témoin de jour "DAILY" ne clignote plus mais reste allumé. Tous les réglages que vous avez effectués s'affichent dans l'ordre Heure d'enclenchement, Heure de désactivation, Source de musique, Volume et Coupure du son. L'affichage revient à la fenêtre affichée avant de procéder au réglage de la minuterie.

8 Appuyez sur la touche STANDBY/ON pour éteindre l'appareil.

Le témoin d'horloge () et le témoin de jour "DAILY" sont allumés, indiquant que la minuterie de jour est activée.

Pour modifier le réglage de la minuterie, répéter le réglage depuis le début.

Lorsque qu'arrive l'heure d'enclenchement de la minuterie :

L'opération suivante sera répétée automatiquement tous les jours.

- A l'heure de déclenchement de la minuterie, l'appareil s'allume automatiquement. Le témoin "DAILY" clignote, remplacé par "DAILY TIMER" et "TIMER STANDBY" en alternance. Ensuite la source de musique que vous aurez réglée se met en marche. Le témoin "DAILY" clignote tout le temps de la marche de la minuterie. Si la source de musique est une mélodie, le nom de la mélodie défile à l'affichage.
- A l'heure de désactivation de la minuterie, "DAILY TIMER" et "OFF" alternent à l'affichage, puis l'appareil s'éteint automatiquement tandis que le témoin "DAILY" reste allumé.

Méodies disponibles

Si vous avez sélectionné la source mélodie à l'étape 4, vous aurez le choix entre les mélodies suivantes.

- MELODY 1: Brille brille petite étoile (de W.A.Mozart)
- MELODY 2: La montre de Grand Papa (de H.C.Work)
- MELODY 3: Csikos Post (de H.Necke)
- MELODY 4: Le chant du départ (de La chambre de Chopin)
- MELODY 5: Canon (de J.Pachelbel)
- MELODY 6: Menuet (de J.S.Bach)
- MELODY 7: Humoresque (de A.Dvorak)
- MELODY 8: Sérénade (de J.Haydn)
- MELODY 9: Jésus, que ma joie demeure (de J.S.Bach)
- MELODY 10: Le boléro de Ravel (de Ravel)

- En cas de sélection de mélodie comme source, seule la mélodie sélectionnée s'affiche.

Remarques

- Quand vous réglez une mélodie sur la minuterie de jour pendant la lecture d'un CD, le CD s'arrête.
- A l'étape 4, la mélodie sélectionnée sera jouée à titre de référence. Mais si la sélection se fait alors que l'appareil est hors tension l'échantillon musical n'est pas audible.
- Pendant le réglage d'une mélodie, vous ne pouvez pas sélectionner une source à partir du sélecteur de source de l'appareil ou à partir de la touche de sélection de la télécommande.
- La minuterie de jour ne fonctionne pas si l'appareil est déjà en marche à l'heure de déclenchement.

Activation et désactivation de la minuterie de jour

Une fois que vous aurez réglé la minuterie de jour, le réglage reste enregistré dans la mémoire. La minuterie se déclenchera tous les jours à la même heure jusqu'à ce que vous l'ayez annulée.

Pour annuler provisoirement la minuterie de jour : Avec la télécommande

- 1 Appuyez sur la touche CLOCK/TIMER à plusieurs reprises jusqu'à ce que "DAILY ON?/DAILY OFF?" apparaissent à l'affichage. Le témoin "DAILY" clignote sur l'affichage.

- 2 Appuyez sur la touche d'annulation CANCEL. "DAILY OFF" s'affiche et le témoin "DAILY" disparaît.

Pour réactiver la minuterie de jour annulée :

Sur la télécommande

- 1 Appuyez sur la touche CLOCK/TIMER à plusieurs reprises jusqu'à ce que "DAILY ON?/DAILY OFF?" apparaissent à l'affichage. Le témoin "DAILY" clignote sur l'affichage.

- 2 Appuyez sur la touche SET.

Le témoin "DAILY" reste allumé. Tous les réglages effectués s'affiche dans l'ordre Heure d'enclenchement, Heure de désactivation, Source de musique, Volume et Coupure du son. L'affichage revient ensuite à la fenêtre d'origine.

- "DAILY TIMER/NO SET" apparaît à l'affichage avant de passer au réglage de la minuterie.

ATTENTION :

- Si l'appareil est débranché ou en cas de panne de courant, la programmation de la minuterie sera effacée. Vous devrez alors remettre l'horloge à l'heure puis reprogrammer la minuterie.

Réglage de la minuterie Bonsoir

Utilisez la minuterie Bonsoir (SLEEP) pour éteindre l'appareil après un certain nombre de minutes. Cette minuterie permet de s'endormir agréablement en musique sans avoir à se soucier d'éteindre la chaîne.

- La minuterie Bonsoir ne peut être enclenchée que si la chaîne est allumée et si vous écoutez une source.

Sur la télécommande

1 Appuyez sur la touche SLEEP pendant l'écoute d'une source.

Le témoin "SLEEP" s'allume.

2 Déterminez la durée d'écoute avant l'extinction de la chaîne.

A chaque pression de la touche SLEEP, la durée est modifiée comme suit :

10 → 20 → 30 → 60 → 90 → 120 → Annulé → (retour au début)



3 Attente de quelques secondes.

L'affichage revient à la fenêtre d'origine. L'affichage est assombré (Mode DIMMER 2) et la lampe du CD s'éteint. L'appareil est prêt à s'éteindre après le nombre de minutes programmé.

Pour confirmer l'heure d'extinction:

Lorsque vous appuyez sur la touche SLEEP, le temps restant avant l'extinction s'affiche. Attendez que l'affichage d'origine réapparaisse.

Pour supprimer la programmation de la minuterie Bonsoir:

Appuyez sur la touche SLEEP de la télécommande jusqu'à ce que "SLEEP OFF" apparaisse et que le témoin "SLEEP" disparaisse de l'affichage.

- Vous pouvez également annuler la minuterie de nuit en appuyant sur la touche CLOCK/TIMER ou en coupant l'alimentation de l'appareil.

Remarque

- Si vous utilisez la touche SLEEP sans avoir réglé l'heure, "CLOCK ADJUST!" s'affiche pour vous inviter à régler l'horloge.

Priorité de la minuterie

La minuterie réglée sur l'heure la plus avancée a la priorité. Vous pouvez remarquer les priorités dans les exemples qui suivent.

Exemple 1

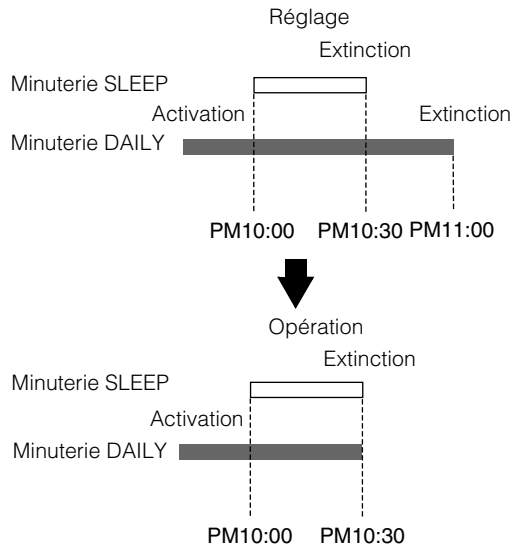

Exemple 2

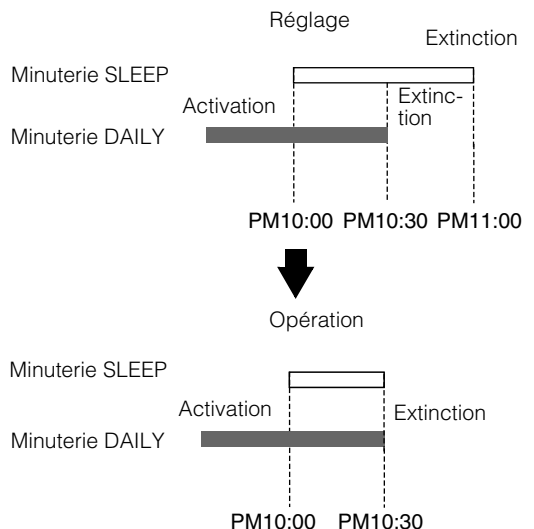

Dépistage des défaillances

- Si votre chaîne présente certaines défaillances, vérifiez la liste ci-dessous pour y trouver un remède possible avant d'appeler votre revendeur.
- Si vous ne parvenez pas à résoudre la panne avec les indications que nous vous donnons ici, "ERROR" apparaît à l'affichage. Si l'appareil a subi des endommagements physiques faites-le réparer par un technicien qualifié, votre revendeur par exemple.

Symptôme	Cause possible	Action
Pas de son.	<ul style="list-style-type: none"> • Les branchements sont incorrects ou défaits. • Le casque d'écoute est branché. 	<ul style="list-style-type: none"> • Vérifiez tous les branchements et effectuez les modifications adéquates. (Voir pages 5 à 9.) • Débranchez le casque d'écoute.
Mauvaise réception radio.	<ul style="list-style-type: none"> • L'antenne est débranchée. • L'antenne cadre AM est trop près de l'appareil. • Le fil d'antenne FM est mal déplié ou mal orienté. 	<ul style="list-style-type: none"> • Rebranchez l'antenne convenablement. • Changez la position et l'orientation de l'antenne cadre AM. • Dépliez le fil d'antenne FM et orientez-le de manière à obtenir la meilleure réception possible.
L'effet stéréo est perdu avec une émission FM.	Le mode de réception FM est réglé sur "FM MONO".	Appuyez sur la touche FM/PLAY MODE pour sélectionner "FM AUTO". (Voir page 14)
Le son du CD saute.	<ul style="list-style-type: none"> • Le CD est sale ou rayé. • Des repères de saut de piste sont enregistrés. 	<ul style="list-style-type: none"> • Nettoyez ou remplacez le CD. • Ceci est normal.
Pas de lecture du CD.	<ul style="list-style-type: none"> • Le CD est placé à l'envers. • Un repère de saut de piste est enregistré pour la première piste du disque. 	<ul style="list-style-type: none"> • Posez le CD avec les inscriptions vers le haut. • Attendez que l'appareil trouve une piste sans repère de saut de piste.
La télécommande refuse de fonctionner.	<ul style="list-style-type: none"> • Il y a un obstacle entre la télécommande et le capteur de l'appareil. • Les piles sont épuisées. 	<ul style="list-style-type: none"> • Supprimez l'obstacle. • Remplacez les piles.
Les commandes sont inopérantes.	Le microprocesseur interne est perturbé par des interférences extérieures.	Débranchez la chaîne et rebranchez-la.
L'indication "CD NO DISC" s'affiche.	Vous n'avez pas chargé de disque.	Insérez un disque.
"CD CAN'T PLAY" (impossible de lire le CD) s'affiche.	<ul style="list-style-type: none"> • S'il y a un problème avec le CD inséré, c'est que celui-ci n'est pas au format lisible. • Le disque est chargé avec l'étiquette à l'envers. 	<ul style="list-style-type: none"> • Changez le disque. • Retirez le disque et mettez-le l'étiquette vers le haut.
"CD DOOR ERROR" s'affiche.	Un objet bloque l'ouverture du portillon de CD.	Appuyez sur la touche ▲ CD pour fermer le portillon de CD et retirez l'objet qui bloque.
Si le portillon de CD est actionné (ouvert ou fermé) pendant que vous écoutez la radio FM, AM ou un équipement en ligne, la source écoutée est coupée.	Ceci est une particularité de ce système.	Ceci est normal.
Certaines fonctions du CD, le saut ou la recherche par exemple, ne fonctionnent pas normalement.	Vous écoutez un disque qui n'est pas achevé.	Ceci est normal. Vous devez finaliser le disque pour pouvoir utiliser ces fonctions. (Cet appareil ne permet pas de finaliser les CD-R et CD-RW.)

Entretien - Divers

Prenez soin de vos CD afin d'assurer leur bon et long fonctionnement.

Disques compacts



- N'utilisez que les CD portant la marque ci-contre avec cet appareil. L'utilisation continue de CD de formes irrégulières (en forme de coeurs, octogonaux, etc.) risque cependant d'endommager le lecteur.

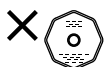

- Retirez le CD de son boîtier en le tenant par les bords et en appuyant légèrement sur l'orifice central du boîtier.
- Ne touchez pas la surface brillante du CD et ne le pliez pas.

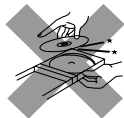

- Rangez immédiatement le CD dans son boîtier après l'écoute pour éviter toute détérioration.
- Veillez à ne pas rayer la surface du CD lorsque vous l'enlevez de son boîtier ou que vous l'y rangez.
- Evitez toute exposition aux rayons directs du soleil, à des températures extrêmes ou à l'humidité.



- Si le CD est sale, sa lecture risque d'être déformée. Dans ce cas, nettoyez-le avec un chiffon doux, en l'essuyant en mouvements rectilignes allant du centre vers le bord.

ATTENTION :

- Ne jamais utiliser de solvants (par exemple des produits de nettoyage pour disques vinyles, des liquides à pulvériser à base de diluant, d'essence, etc.) pour nettoyer un CD.

Divers

De manière générale, vous obtiendrez toujours les meilleurs résultats en gardant vos CD et les appareils en parfait état de propreté.

- Rangez les CD dans leurs boîtiers et conservez-les dans une armoire ou sur une étagère.
- Veillez à fermer le couvercle supérieur lorsque l'appareil n'est pas utilisé.

Nettoyage de l'appareil

Taches sur l'appareil

Essayez-les avec un chiffon doux. Si l'appareil est très sale, essayez-le avec un chiffon trempé dans un produit détergent neutre dilué dans de l'eau et bien essoré, puis essayez-le avec un chiffon sec.

- L'appareil risquant de perdre de sa qualité, de s'endommager ou la peinture de s'écailler, observez les points suivants.

- NE PAS l'essuyez avec un chiffon dur.
- NE PAS l'essuyez trop fort.
- NE PAS l'essuyez avec du diluant ou de la benzine.
- NE PAS vaporiser de substance volatile, par exemple un insecticide, dessus.
- NE PAS laissez du caoutchouc ou du plastique en contact avec l'appareil pendant longtemps.

Nettoyage de la lentille

Si la lentille du lecteur de CD est sale, tombe, etc. la qualité du son risque de diminuer.

Ouvrez le couvercle supérieur et nettoyez la lentille comme illustré.

- Utilisez un soufflet (disponible dans les magasins de matériel photo) pour souffler la poussière de la lentille.

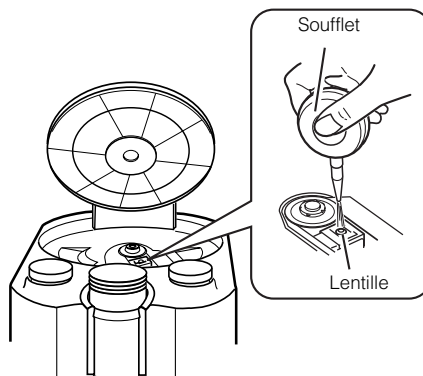

- S'il y a des traces de doigts, etc., sur la lentille, essayez-les soigneusement avec un coton-tige.

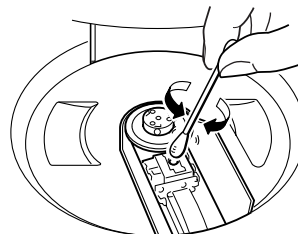

Condensation



Dans les cas suivants, de l'humidité peut se condenser sur la lentille à l'intérieur du lecteur :

- Après avoir allumé un chauffage dans la pièce.
- Dans une pièce humide.
- Si l'appareil est transporté d'une pièce froide à une pièce chaude.

Dans ce cas, la chaîne risque de mal fonctionner. Laissez alors l'appareil allumé pendant quelques heures pour que l'humidité s'évapore. Ensuite, débranchez la fiche de la prise de courant et rebranchez-la.

Caractéristiques

CA-FSX1/CA-FSX3

Amplificateur

Puissance :60 W (30 W + 30 W) à 4 Ω (DHT 10%)

Sensibilité/

Impédance d'entrée

(1 kHz)

LINE IN :210 mV/51 kΩ (NIVEAU 1)
520 mV/51 kΩ (NIVEAU 2)

Sensibilité/

Impédance de sortie

(1 kHz)

LINE OUT :600 mV/5,1 kΩ

OPTICAL DIGITAL

OUT

: -23 dBm - -15 dBm

Bornes des haut-

parleurs

:4 Ω min.

Sortie Subwoofer

:220 mV/4,9 kΩ

Casque d'écoute

:16 Ω - 1 kΩ

Lecteur CD

Rapport signal/bruit :95 dB

Pleurage et scintillement :Unmesurable

Tuner

Tuner FM

Bande de fréquence :87,5 MHz - 108,0 MHz

Tuner AM

Bande de fréquence :530 kHz - 1 710 kHz

Alimentation

Tension requise

:AC 120 V ~ , 60 Hz

Consommation

:25 W (allumé)

1,2 W (en veille : affichage éteint)

4,6 W (en veille : affichage allumé)

Élément central

Dimensions

:160 mm × 130 mm × 242 mm (L/H/P)

Poids

:Environ 2,3 kg

Spécifications des haut-parleurs

(pour chaque élément)

SP-FSX1

Type :Enceinte résonance 1-voie

Haut-parleur :Cône de 8,0 cm × 1

Puissance nominale :30 W

Impédance :4 Ω

Gamme de fréquence :55 Hz ~ 20 000 Hz

Niveau de pression

sonore :81 dB/W·m

Dimensions :114 mm × 176 mm × 174 mm (L/H/P)

Poids :Environ 1,3 kg chacun

SP-FSX3

Type :Enceinte résonance double voie

Haut parleur

Haut-parleur de

graves

:Cône de 10,0 cm × 1

Haut-parleur

d'aigus

:Dome de 2 cm × 1

Puissance nominale :30 W

Impédance :4 Ω

Gamme de fréquence :55 Hz ~ 40 000 Hz

Niveau de pression

sonore :85 dB/W·m

Dimensions :147 mm × 246 mm × 210 mm (L/H/P)

Poids :Environ 2,4 kg chacun

Accessoires

Fil d'antenne FM (1)

Antenne cadre AM (1)

Télécommande (1)

Piles (2)

Cordons électriques du haut-parleur

(2)

Le modèle et les caractéristiques peuvent être sujets à modifications sans avis préalable.

JVC

VICTOR COMPANY OF JAPAN, LIMITED